

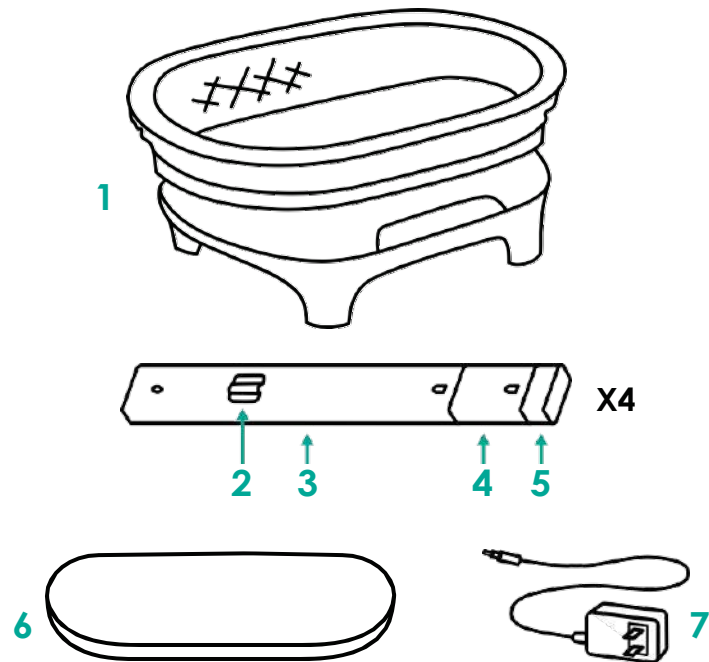

mamaRoo sleep™ bassinet  
instruction manual

# PARTS

Pièces / Teile / Onderdelen / Piezas / Parti / Peças / Parçalar / Dele /  
Komponenter / Części / Детали / الأجزاء



## 1. BASSINET

Berceau / Babywiege / Reisswieg / Moisés / Culla / Berço / Fileli Yatak /  
Vugge / Liggkorg / Bassinet (Gondola) / Люлька / المعد الصغير

## 2. CORD CLIP

Pince à cordon / Kabelklemme / Koordklem / Sujetador de cable /  
Fermo del cavo / Clipe do cabo / Kordon Klipsi / Ledningsklemme /  
Sladdklämma / Zacisk przewodu / Зажим для шнура / مشبك الحبل

## 3. LEG

Pied / Bein / Poot / Pata / Gamba / Perna / Bacak / Ben / Ben / Noga /  
Ножка / الساق

## 4. LEG EXTENDER

Extension de pied / Beinverlängerung / Pootverlenging / Extensor de pata /  
Estensore delle gambe / Extensor da perna / Bacak Uzatma Parçası /  
Benforlænger / Benförlångare / Przedłużka nogi / Удлинитель ножки /  
مُطَوِّل السَّاق

## 5. FOOT

Sabot / Fuß / Voet / Pie / Piede / Pé / Ayak / Fod / Fot / Stopa / Основание  
ножки / القدم

## 6. MATTRESS AND SHEET

Matelas et drap / Matratze und Laken / Matras en laken / Colchón y sábana /  
Materasso e lenzuola / Colchão e Lençol / Minder ve Çarşaf / Madras og lagen  
/ Madrass och lakan / Materac i prześcieradło / Матрац и простыня / وعطاء البربر  
البرنية

## 7. POWER CORD

Cordon d'alimentation / Stromkabel / Stroomsnoer / Cable de suministro  
eléctrico / Cavo di alimentazione / Cabo de alimentação / Güç Kablosu /  
Strømstik / Nätsladd / Przewód zasilający / Шнур питания / سلك الكهرباء

## ASSEMBLY

Assemblage / Zusammenbau / Assemblage / Montaje / Assemblaggio /  
Montagem / Montaj / Montering / Ihopsättning / Montaż / Сборка / التجميع ع

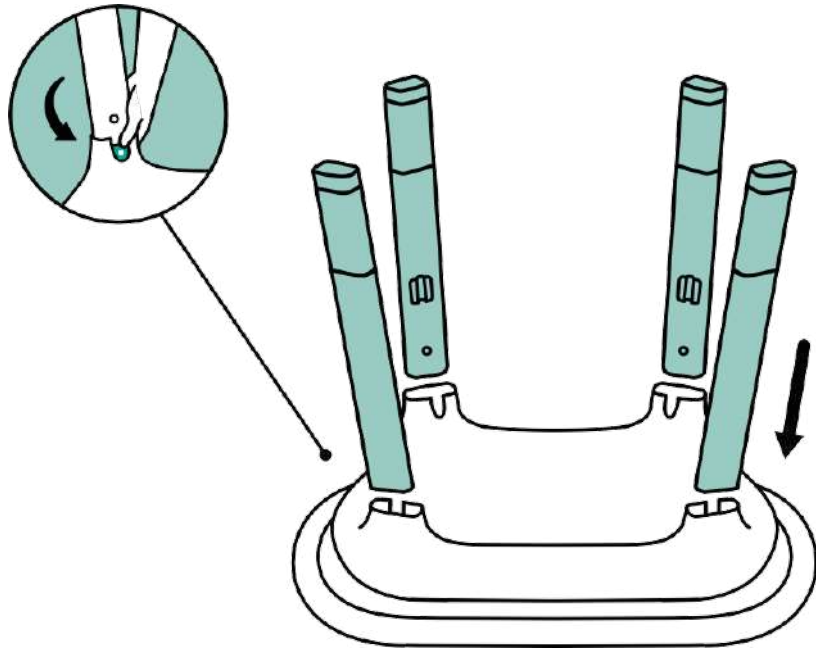

11.5 cm / 4.5 in

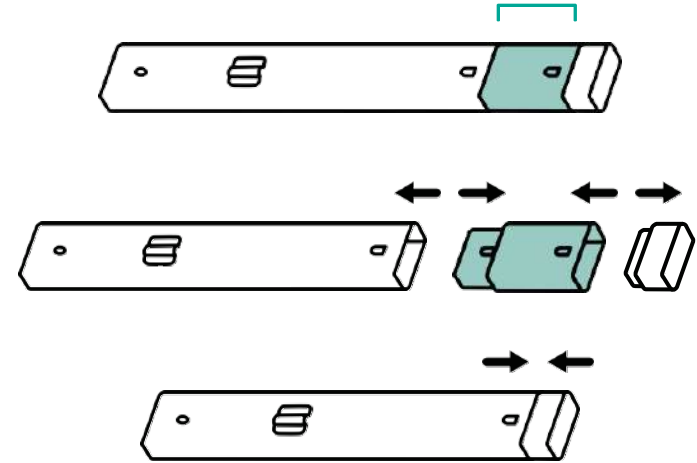

### Optional height adjust.

Réglage de la hauteur en option. / Optionale Höhenverstellung. /  
Optionele hoogteaanpassing. / Ajuste de altura opcional. / Regolazione in  
altezza opzionale. / Ajuste de altura opcional. / İsteğe bağlı yükseklik  
ayar. / Valgfri justering af højde. / Valbar höjjustering. / Opcjonalna regulacja  
wysokości. / Опциональная регулировка высоты. / ضبط الارتفاع الاختياري.

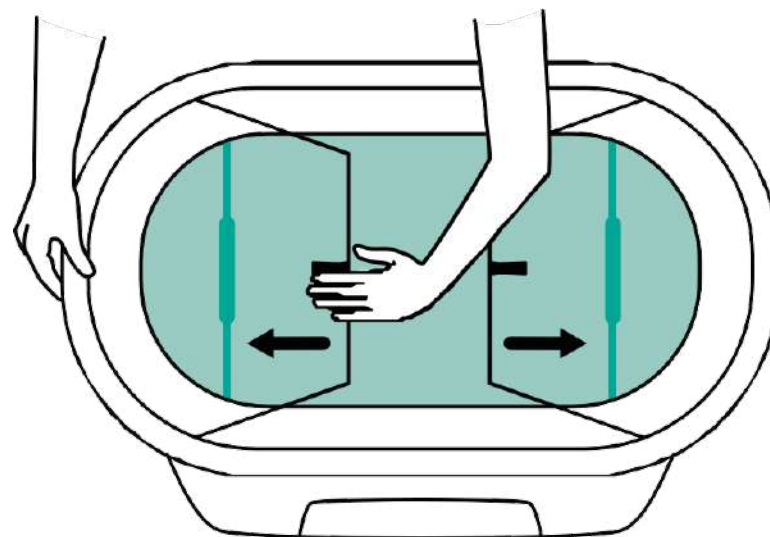
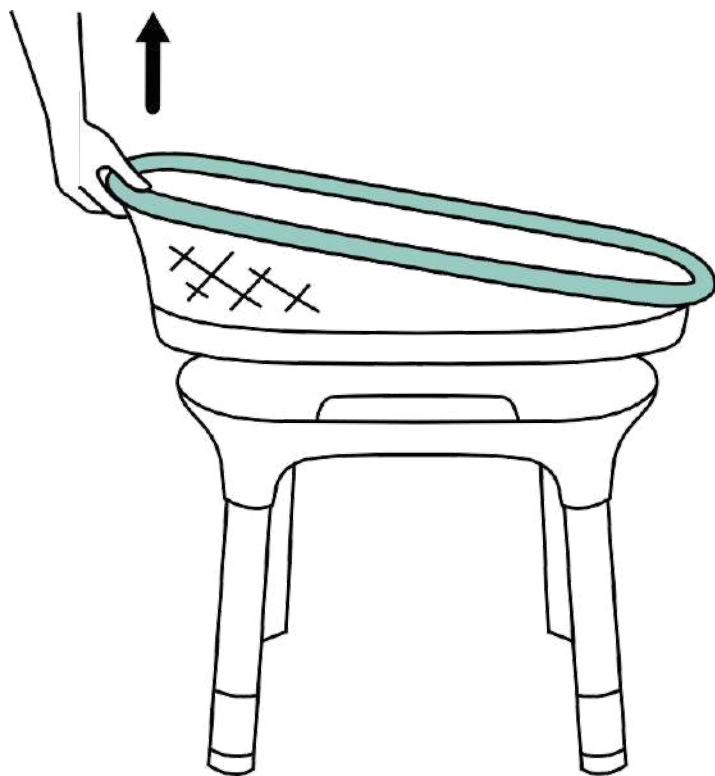

**Push bars into slots.**

Poussez les barres dans les fentes. / Aufstellbügel in Schlitze einstecken. / De stangen in de gleuven duwen. / Inserte las barras en las ranuras. / Spingere le barre nelle fessure. / Empurre as barras para dentro das ranhuras. / Çubukları yuvalara bastırın. / Skub siderne ind i sprækkerne. / Tryck in spännbågarna i skårorna. / Wcisnąć pręty w gniazda. / Вставьте пазы в отверстия. / ادفعوا القضبان داخل الفتحات.

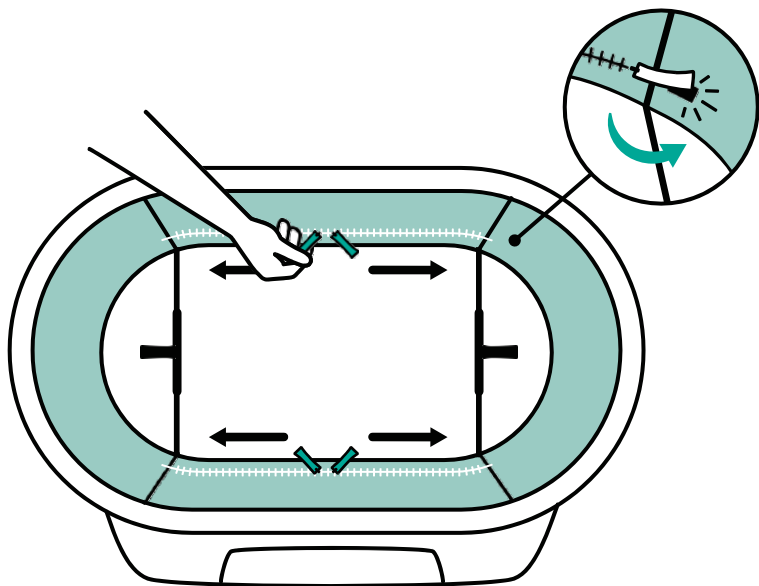

**Pull zippers to bars and secure.**

Tirez les fermetures éclair jusqu'aux barres et fixez-les. / Reißverschlüsse bis über die Aufstellbügel ziehen und sichern. / Ritsluitingen op de stangen sluiten en vastzetten. / Deslice los cierres hasta las barras y asegure. / Tirare le cerniere alle barre e fissare. / Puxe os fechos para as barras e fixe. / Fermuarları çubuklara doğru çekin ve sabitleyin. / Træk lynlåsene hen til siderne, og fastgør dem. / Dra dragkedjorna till spännbågarna och sätt fast ordentligt. / Pociągnąć zamki w stronę prętów i zabezpieczyć. / Натяните застёжки-молнии до пазов и застегните их. / شدوا السحابات إلى الأضبان مع الغلق بإحكام.

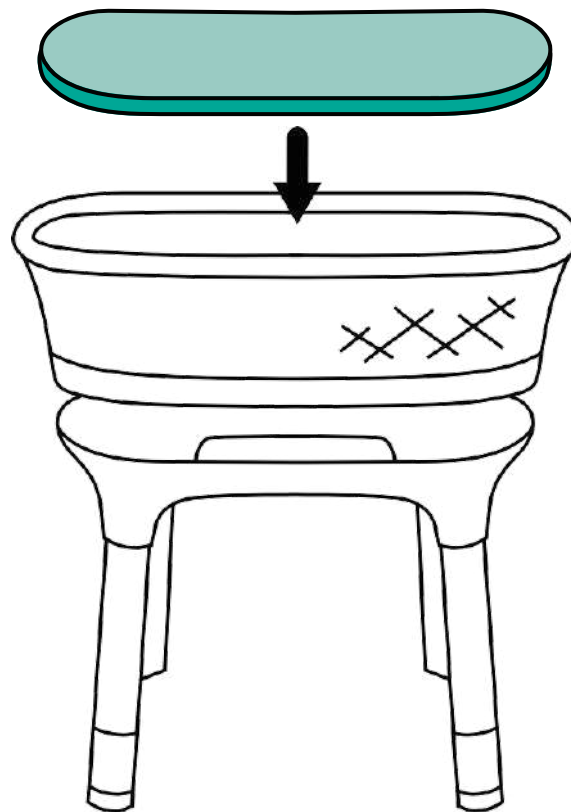

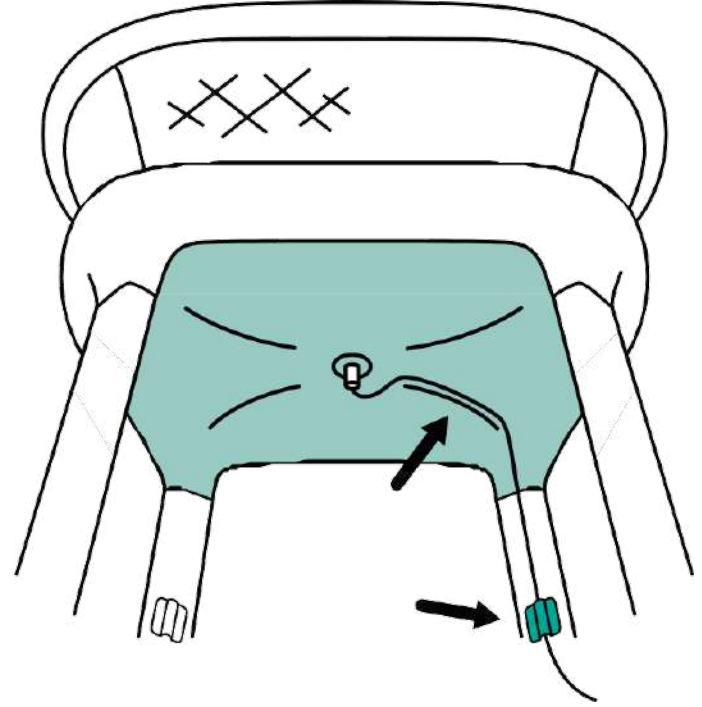
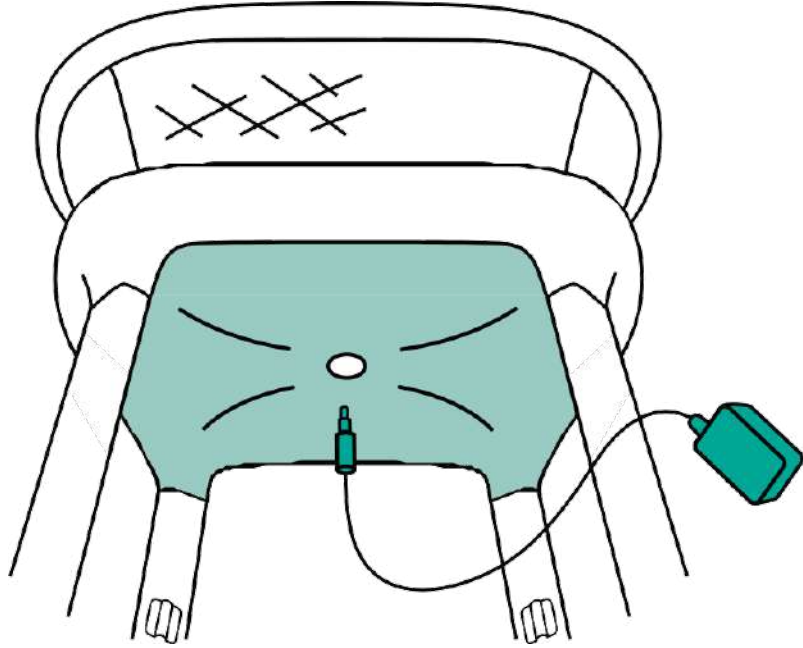

# CONTROL PANEL OVERVIEW

Présentation du panneau de commande / Übersicht über das Bedienfeld /  
Overzicht bedieningspaneel / Descripción general del panel de control /  
Panoramica del pannelo di controllo / Descrição geral do Painel de Controlo /  
Kontrol Paneline Genel Bakış / Oversigt over kontrolpanel / Översikt över  
kontrollpanelen / Przegląd panelu sterowania / Обзор панели управления /  
التظلم / نظرة عامة على لوحة

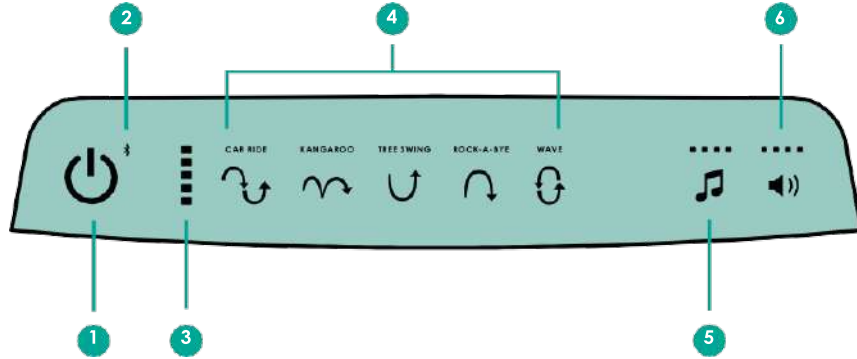

## 1. POWER ON & OFF

Marche/arrêt / Ein- und Ausschalter / In- en uitschakelen / Encendido y apagado / Accensione e spegnimento / Ligar e Desligar / Açma ve Kapatma / TÆND og SLUK / Ström på och av / Włączanie i wyłączenie / Включение и выключение питания / تشغيل وإيقاف التشغيل

## 2. BLUETOOTH INDICATOR

Indicateur Bluetooth / Bluetooth-Anzeige / Bluetooth-lampje / Indicador de Bluetooth / Indicatore Bluetooth / Indicador Bluetooth / Bluetooth Göstergesi / Bluetooth-indikator / Bluetooth-symbol / Wskaźnik Bluetooth / Индикатор Bluetooth / مؤشر البلوتوث

## 3. SPEED INDICATOR

Indicateur de vitesse / Geschwindigkeitsanzeige / Snelheidsaanduiding / Indicador de velocidad / Indicatore di velocità / Indicador de velocidade / Hız Göstergesi / Hastighedsindikator / Hastighetssymbol / Wskaźnik prędkości / Индикатор скорости / مؤشر السرعة

## 4. MOTION

Mouvement / Bewegung / Beweging / Movimiento / Movimento / Movimento / Hareket / Bevægelse / Rörelse / Ruch / Движение / الحركة

## 5. SOUND

Son / Ton / Placeholder / Geluid / Suono / Sonido / Som / Ses / Lyd / Ljud / Dźwięk / Звук / الصوت

## 6. VOLUME

Volume / Lautstärke / Volume / Volumen / Volume / Volume / Ses Seviyesi / Lydstyrke / Volym / Głośność / Громкость / مستوى الصوت

## POWER ON & OFF

Marche/arrêt / Ein- und Ausschalter / In- en uitschakelen / Encendido y apagado / Accensione e spegnimento / Ligar e Desligar / Açma ve Kapama / TÆND og SLUK / Ström på och av / Włączanie i wyłączenie / Включение и выключение / تشغيل وإيقاف التشغيل / ПИТАНИЯ

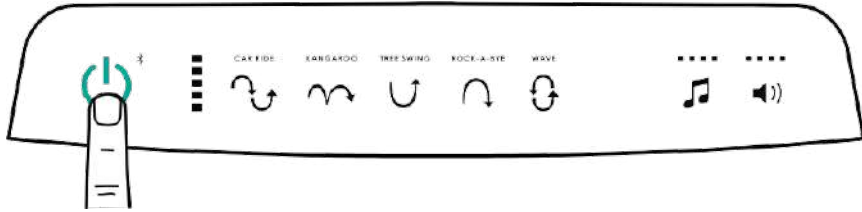

**After 90 seconds, screen will dim. Tap anywhere to wake screen.**

L'écran s'assombriera au bout de 90 secondes. Appuyez n'importe où pour réveiller l'écran.

Nach 90 Sekunden schaltet das Bedienfeld ab. Auf eine beliebige Stelle tippen, um es wieder einzuschalten.

Na 90 seconden wordt het beeldscherm donker. Tik op een willekeurige plek om het beeldscherm uit de sluimerstand te halen.

Después de 90 segundos, la pantalla se oscurecerá. Toque en cualquier lugar para encender la pantalla.

Dopo 90 secondi, lo schermo si oscura. Toccare un punto qualsiasi per risvegliare la schermata.

Após 90 segundos, o ecrã irá escurecer. Toque em qualquer lado para despertar o ecrã.

90 saniye sonra ekran kararır. Ekranı uyandırmak için herhangi bir yere dokununuz.

Efter 90 sekunder dæmpes lyset i skærmen. Tryk på et tilfældigt sted for at vække skærmen.

Efter 90 sekunder mörknar displayen. Tryck var som helst för att väcka displayen.

Po 90 sekundach, ekran zostanie przyciemniony. Stuknąć w dowolnym miejscu, aby wybudzić ekran.

Через 90 секунд экран погаснет. Нажмите в любом месте, чтобы снова включить экран.

بعد 90 ثانية، سيصبح الشاشة مغممة. اضغطوا في أي مكان لكي تعود الشاشة ليعمل.



## LOCK & UNLOCK SCREEN

Verrouillage et déverrouillage de l'écran / Bedienfeld sperren und entsperren / Beeldscherm vergrendelen en ontgrendelen / Bloquear y desbloquear pantalla / Bloccaggio e sbloccaggio dello schermo / Ecrã de Bloqueio e Desbloqueio / Ekranı Kilitleme ve Kilidini Açma / Låsning og oplåsning af skærmen / Lås och lås upp skärmen / Blokowanie i odblokowanie ekranu / Блокировка и разблокировка экрана / قفل الشاشة وفتحها

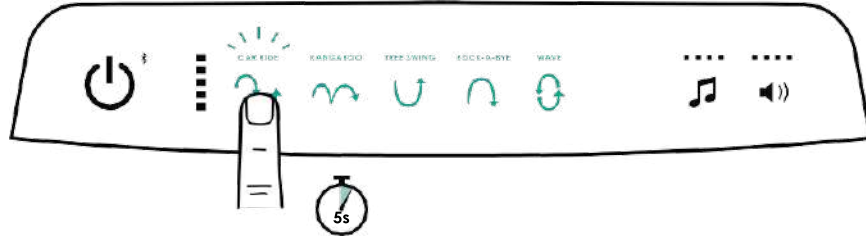

### Motion icon will flash when screen is locked.

L'icône de mouvement clignotera lorsque l'écran est verrouillé.

Wenn das Bedienfeld gesperrt ist, blinkt das Bewegungssymbol.

Bewegungspictogram knippert als het beeldscherm is vergrendeld.

El icono de movimiento parpadeará cuando la pantalla esté bloqueada.

L'icona del movimento lampeggia quando lo schermo è bloccato.

O ícone de movimento irá piscar quando o ecrã está bloqueado.

Ekran kilitlendiğinde hareket simgesi yanıp söner.

Ikonet for bevægelse blinker, når skærmen låses.

Rörelsesymbolen blinkar när displayen är låst.

Ikona ruchu będzie migać, gdy ekran jest zablokowany.

Значок движения будет мигать, когда экран заблокирован.

من نومض أيؤونة الحركة عند قفل الشاشة.

## MOTION & SPEED (0-5)

Mouvement et vitesse (0 à 5) / Bewegung und Geschwindigkeit (0-5) /  
Beweging en snelheid (0-5) / Movimiento y velocidad (0-5) / Movimento e  
velocità (0-5) / Movimento e Velocidade (0-5) / Hareket ve Hız (0-5) /  
Bevægelse og hastighed (0-5) / Rörelse och hastighet (0-5) / Ruch i prędkość (0-  
5) / Движение и скорость (0-5) / (0-5) الحركة والسرعة



### Tap any motion icon once to start. Tap again to increase speed.

Appuyez une fois sur une icône de mouvement pour démarrer. Appuyez à nouveau pour augmenter la vitesse.

Einmal auf ein beliebiges Bewegungssymbol tippen, um zu starten. Erneut auf das Symbol tippen, um die Geschwindigkeit zu erhöhen.

Tik één keer op een willekeurig bewegingspictogram om te starten. Tik nogmaals om de snelheid te verhogen.

Toque el icono de movimiento una vez para comenzar. Vuelva a tocar para aumentar la velocidad.

Tocca una volta qualsiasi icona di movimento per avviare. Tocca di nuovo per aumentare la velocità.

Toque em qualquer ícone de movimento para iniciar. Toque novamente para aumentar a velocidade.

Başlatmak için herhangi bir hareket simgesine dokununuz. Hızı artırmak için tekrar dokununuz.

Tryk én gang på et ikon for bevægelse for at starte. Tryk én gang mere for at øge hastigheden.

Tryck på valfri rörelsesymbol en gång för att starta. Tryck igen för att öka hastigheten.

Stuknąć dowolną ikonę ruchu jeden raz, aby uruchomić. Stuknąć ponownie, aby zwiększyć prędkość.

Чтобы начать, нажмите один раз на любую иконку движения. Нажмите повторно, чтобы увеличить скорость.

اضغطوا على أي أيقونة حركة مرة واحدة للبدء. اضغطوا مرة أخرى لزيادة السرعة.

# SOUND

Son / Ton / Geluid / Sonido / Suono / Som / Ses / Lyd / Ljud / Dźwięk / Звук / الصوت

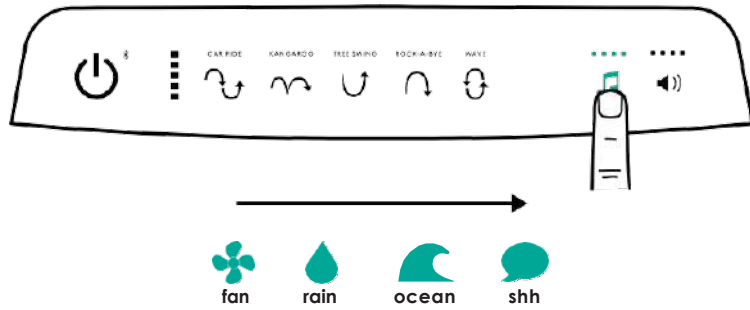

# VOLUME

Volume / Lautstärke / Volume / Volumen / Volume / Volume / Ses Seviyesi / Lydstyrke / Volym / Głośność / Громкость / مستوى الصوت

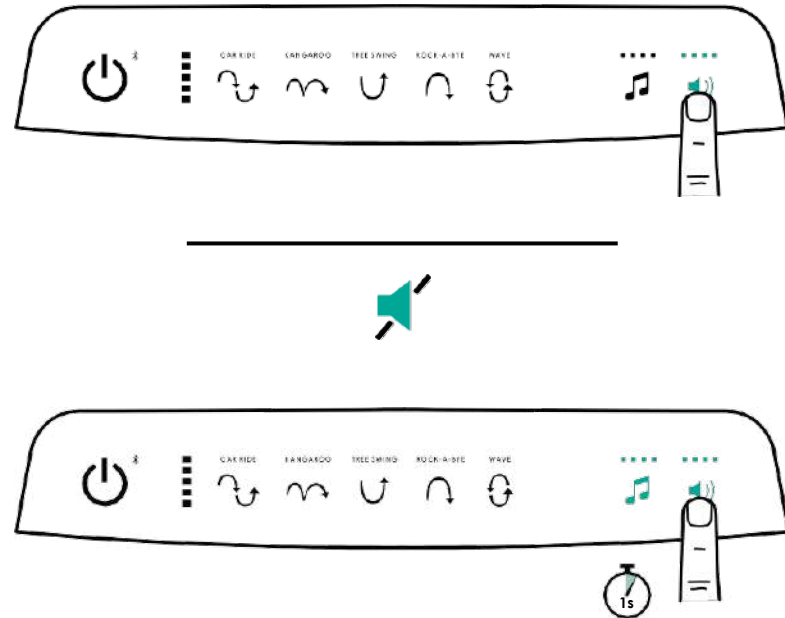

## PAIR BLUETOOTH

Appariement Bluetooth / Bluetooth koppeln / Bluetooth koppelen / Vincular Bluetooth / Associa Bluetooth / Emparelhar Bluetooth / Bluetooth Eşleşirme / Pairing of Bluetooth / Länka Bluetooth / Parowanie funkcji Bluetooth / Создание пары по Bluetooth / إقران البلوتوث



## ENABLE/DISABLE BLUETOOTH

Activation/désactivation de Bluetooth / Bluetooth aktivieren/deaktivieren / Bluetooth inschakelen/uitschakelen / Activar/desactivar Bluetooth / Abilita/disabilita Bluetooth / Ativar/Desativar Bluetooth / Bluetooth Etkinleşirme / Devre Dışı Bırakma / Aktiver/deaktiver Bluetooth / Aktivera/inaktivera Bluetooth / Włączanie/wyłączenie funkcji Bluetooth / Включение/выключение Bluetooth / تشغيل/تعطيل البلوتوث

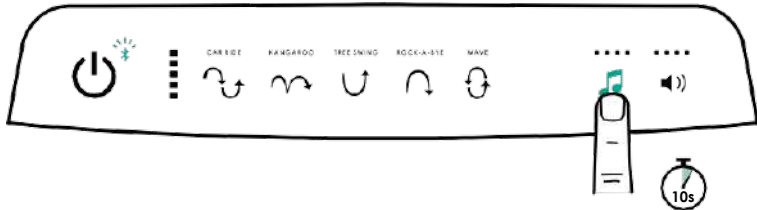

## TABLE OF CONTENTS

Table des matières / Inhaltsverzeichnis / Inhoudsopgave / Índice / Sommario / Índice / İçindekiler / Indholdsfortegnelse / Innehåll / Spis treści / Содержание / جدول المحتويات

ENGLISH .....	24-29
FRANÇAIS (EU) .....	30-35
DEUTSCH.....	36-41
NEDERLANDS .....	42-47
ESPAÑOL (EU) .....	48-53
ITALIANO.....	54-59
PORTUGUÊS.....	60-65
TÜRKÇE.....	66-71
DANSK.....	72-77
SVENSKA .....	78-83
POLSKI.....	84-89
РУССКИЙ.....	90-95
العربية .....	96-101

# IMPORTANT! READ CAREFULLY AND KEEP FOR FUTURE REFERENCE

**USE LIMITATIONS: Stop using the crib as soon as the child is able to sit unaided, pull itself up, or push up on its hands and knees.**

Maximum weight: 11.3kg (25lbs)

Maximum age: 6 months

## WARNING



- Failure to follow these warnings and instructions could result in serious injury or death.
- Do not use this product without reading the instructions for use first.
- Stop using the product as soon as the child can sit or kneel or pull itself up.
- Placing additional items in the product may cause suffocation.
- Do not place the product close to another product, which could present a danger of suffocation or strangulation, e.g. strings, blind/curtain cords, etc.
- Do not use more than one mattress in the product.
- The product should be placed on a horizontal floor.
- Young children should not play unsupervised in the vicinity of the crib.
- DO NOT use crib if any parts are missing, damaged, or broken. Please contact your designated 4moms® official distributor (via [global.4moms.com](http://global.4moms.com)) for replacement parts and instructional literature if needed. DO NOT substitute parts. Ensure that all assembly fittings are tightened properly.
- Always provide the supervision necessary for the continued safety of your child.

## ⚠️ WARNING

- Do not attempt to pick up or move the product while your child is in it.
- Do not pick up the product using the bassinet rails. Please pick up the unit from the base.
- Be aware of the risk of burning cigarettes, open fires, and other sources of strong heat, such as electric bar fires, gas fires, etc. in the near vicinity of the crib.
- Be sure the bassinet bars are secured in position whenever your child is in the product.
- The mamaRoo sleep™ contains an internal fan that may continue to run up to 20 minutes after the motion stops. Do not unplug the power cord while the fan is running.
- This mattress is for use only with 4moms mamaRoo sleep™ bassinet.

## ⚠️ WARNING

### **SUFFOCATION HAZARD: Infants have suffocated**

- In gaps between an extra pad and side of bassinet
- On soft bedding

Use only the mattress (maximum thickness is 20 mm) and sheets provided by 4moms®. NEVER add a pillow, comforter, or another mattress for padding.

- To reduce the risk of SIDS, pediatricians recommend healthy infants be placed on their backs to sleep, unless otherwise advised by your physician.

The appliance is not to be used by any person (or child) with reduced physical, sensory, or mental capabilities, or if they have lack of knowledge or experience with how to safely operate the device, unless they are supervised or provided with clear guidance or instruction. Children are not to play with the appliance, even when supervised. Only power the appliance with the provided power supply.

## Cleaning your mamaRoo sleep™:

### BASSINET

Spot clean the bassinet fabric and mesh material using a mild soap, warm water and a soft, clean cloth. Test in a small area of fabric first to ensure there will be no discoloration or damage. Never use bleach.

### MATTRESS

The mattress has a water-resistant cover. You can gently spot clean using a mild soap, warm water and a soft, clean cloth. Air dry thoroughly before using again.

### SHEETS

Machine wash with similar colored laundry in cold water with a mild detergent. Never use bleach. Tumble dry on a low heat setting and remove promptly.

### FRAME/BASE

The plastic and metal components of the mamaRoo sleep™ can be wiped clean using a mild soap, warm water and a soft, clean cloth. Do not immerse the unit or any plastic or metal components in water.

### LCD SCREEN

Use a slightly damp cloth to clean the LCD screen and dry with a soft cloth. Do not use any cleaning solvents such as glass cleaner or soaps to clean the LCD screen and do not press hard on the screen.

## Care

For your child's continued safety, periodically inspect the product to make sure that all connections are securely fastened, that they do not show signs of wear or abuse, and that they are not damaged or broken. Contact 4moms® for replacement parts and instruction if needed. Never substitute parts.

## Warranty

All 4moms® products are covered by a warranty of at least twelve (12) months. The warranty may vary by country and is subject to the conditions set forth in the country of original purchase, in order to comply with applicable law. Where permitted by law, the warranty is only valid in the country of original purchase, and for new products purchased from a 4moms® authorized retailer or distributor. For complete details or to make any warranty claim, please contact the local 4moms® authorized distributor in the country of original purchase. A list of distributors can be found at [www.global.4moms.com](http://www.global.4moms.com).

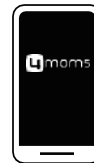

### 4moms App

Control motion, sound, and set timer. For setup and use instructions, download the 4moms® app.

Unit will automatically shut off after 4 hours unless otherwise programmed with the app.

## IMPORTANT ! LIRE ATTENTIVEMENT ET GARDER POUR RÉFÉRENCE FUTURE

**LIMITES D'UTILISATION : N'utilisez plus le berceau dès que l'enfant est capable de s'asseoir sans avoir besoin d'aide, de se relever ou peut se mettre à quatre pattes.**

Poids maximum : 11,3 kg (25 lb)

Âge maximum : 6 mois

## ⚠ AVERTISSEMENT

- Le non-respect de ces avertissements et des instructions risque d'entraîner des blessures graves ou mortelles.
- N'utilisez pas ce berceau sans avoir d'abord lu les instructions d'utilisation.
- Arrêtez d'utiliser ce berceau dès que l'enfant est capable de s'asseoir, de se mettre à quatre pattes ou de se relever.
- Le placement d'objets supplémentaires dans le berceau peut provoquer une suffocation.
- Ne placez pas le berceau près d'un autre produit, ce qui pourrait représenter un danger de suffocation ou d'étranglement, par exemple des cordelettes, des cordons de persiennes/rideaux, etc.
- N'utilisez pas plus d'un matelas dans le berceau.
- Le berceau doit être placé sur un sol horizontal.
- Les enfants en bas âge ne devraient pas jouer sans supervision à proximité du berceau.
- N'utilisez PAS le berceau si une quelconque de ses pièces est manquante, endommagée ou cassée. Si nécessaire, veuillez contacter votre distributeur 4moms® officiel (via [global.4moms.com](http://global.4moms.com)) pour des pièces de rechange et des modes d'emploi. NE remplacez PAS de pièces. Assurez-vous que toutes les pièces d'assemblage sont bien serrées.



## ⚠️ AVERTISSEMENT

- Apportez toujours la surveillance nécessaire à la sécurité de votre enfant.
- N'essayez pas de soulever ou de déplacer le berceau pendant que votre enfant s'y trouve.
- Ne soulevez pas le berceau par les rails. Veuillez soulever le berceau par sa base.
- Ayez conscience du risque posé par des cigarettes allumées, des flammes nues et par d'autres sources de chaleur intense, telles que radiateurs électriques, brûleurs à gaz, etc. à proximité du berceau.
- Assurez-vous que les barres du berceau sont bien sécurisées en place lorsque votre enfant se trouve dans le berceau.
- Le mamaRoo sleep™ contient un ventilateur interne qui peut continuer à fonctionner jusqu'à 20 minutes après l'arrêt du mouvement. Ne débranchez pas le cordon d'alimentation pendant le fonctionnement du ventilateur.
- Ce matelas doit uniquement être utilisé avec le berceau mamaRoo sleep™ de 4moms.

## ⚠️ AVERTISSEMENT

### DANGER DE SUFFOCATION: Des nourrissons ont suffoqué

- Dans l'espace entre un matelas supplémentaire et le côté du berceau
- Sur un lit mou

Utilisez uniquement le matelas (épaisseur maximum de 20 mm) et les draps fournis par 4moms®. N'ajoutez JAMAIS d'oreiller, d'édredon ou d'autre dispositif de matelassage.

- Pour réduire le risque de syndrome de mort subite du nourrisson (SMSN), les pédiatres recommandent que les bébés en bonne santé soient couchés sur le dos, sauf recommandation du contraire par le médecin.

L'appareil ne doit pas être utilisé par des personnes (y compris des enfants) ayant des capacités physiques, sensorielles ou mentales réduites, ou manquant d'expérience et de connaissances, sauf si elles ont reçu une supervision ou des instructions ; les enfants surveillés ne doivent pas jouer avec l'appareil. L'appareil ne doit être utilisé qu'avec l'alimentation électrique fournie.

## Nettoyage de votre mamaRoo sleep™ :

### BERCEAU

Frottez le tissu et la maille du berceau avec un savon doux, de l'eau tiède et un chiffon doux et propre. Testez d'abord sur une petite surface du tissu pour vous assurer qu'il ne se produit aucune décoloration ni aucun dommage. N'utilisez jamais d'eau de Javel.

### MATELAS

Le matelas est recouvert d'une couche résistante à l'eau. Vous pouvez frotter cette dernière en douceur avec un savon doux, de l'eau tiède et un chiffon propre. Laissez bien sécher à l'air avant toute utilisation.

### DRAPS

Lavez en machine avec du linge de couleurs similaires, à l'eau froide et avec un détergent doux. N'utilisez jamais d'eau de Javel. Séchez-les à basse température au sèche-linge et sortez-les rapidement.

### CADRE/BASE

Le plastique et les composants métalliques du mamaRoo sleep™ peuvent être nettoyés avec un savon doux, de l'eau tiède et un chiffon doux et propre.

N'immergez pas le berceau ou tout composant en plastique ou en métal dans l'eau.

### ÉCRAN LCD

Utilisez un chiffon légèrement humide pour nettoyer l'écran LCD et essuyez avec un chiffon doux. N'utilisez aucun solvant de nettoyage tel qu'un nettoyant de verre ou des savons pour nettoyer l'écran LCD, et n'appuyez pas trop fort sur l'écran.

## Entretien

Pour garantir la sécurité permanente de votre enfant, inspectez régulièrement le produit pour vous assurer que toutes les connexions sont solides, qu'elles ne présentent aucun signe d'usure ou d'abus et qu'elles ne sont ni endommagées ni cassées. Si nécessaire, contactez 4moms® pour obtenir des pièces de rechange et des modes d'emploi. Ne remplacez jamais de pièces.

## Garantie

Tous les produits 4moms® sont couverts par une garantie d'au moins douze (12) mois. La garantie peut varier d'un pays à l'autre et est soumise aux conditions définies dans le pays d'achat d'origine afin de se conformer à la législation en vigueur. Lorsque la loi le permet, la garantie est uniquement valide dans le pays d'achat d'origine et pour les nouveaux produits achetés auprès d'un revendeur ou distributeur autorisé 4moms®. Pour les détails complets ou pour faire une réclamation au titre de la garantie, veuillez contacter le distributeur local 4moms® autorisé dans le pays d'achat d'origine. Vous trouverez une liste des distributeurs sur le site [www.global.4moms.com](http://www.global.4moms.com).



### Appli 4moms

Contrôlez les mouvements, sons, et réglez la minuterie. Pour des instructions d'installation et d'utilisation, téléchargez l'appli 4moms®.

Le berceau s'éteindra automatiquement au bout de 4 heures, sauf s'il a été programmé autrement au moyen de l'appli.

# WICHTIG! BITTE SORGFÄLTIG LESEN UND FÜR SPÄTERE FRAGEN AUFBEWAHREN

**NUTZUNGSBESCHRÄNKUNGEN:** Diese Babywiege darf nicht mehr verwendet werden, sobald das Kind ohne Hilfe sitzen, sich selbst nach oben ziehen oder in die Krabbelposition bringen kann.

Höchstgewicht: 11,3 kg (25 lbs)

Höchstalter: 6 Monate

## ⚠️ WARNUNG

- Ein Missachten dieser Warnhinweise und der Anleitung kann schwere oder tödliche Verletzungen zur Folge haben.
- Lesen Sie vor der Verwendung dieses Produktes zuerst die Gebrauchsanleitung.
- Dieses Produkt darf nicht mehr verwendet werden, sobald das Kind sitzen oder knien oder sich selbst nach oben ziehen kann.
- Das Einbringen zusätzlicher Gegenstände in das Produkt kann zum Erstickten führen.
- Das Produkt nicht in der Nähe anderer Produkte aufstellen, die eine Erstickungs- oder Würgegefahr darstellen können, z. B. Fäden, Jalousie-/Gardinenschnüre usw.
- Nicht mehr als eine Matratze in dem Produkt verwenden.
- Das Produkt auf einem waagerechten Boden aufstellen.
- Kleine Kinder dürfen nicht unbeaufsichtigt in der Nähe der Babywiege spielen.
- Verwenden Sie die Babywiege NICHT, wenn Teile fehlen oder beschädigt sind. Wenden Sie sich bitte an Ihren offiziellen 4moms®-Händler (über [global.4moms.com](http://global.4moms.com)), um bei Bedarf Ersatzteile und Anleitungen zu erhalten. Teile NICHT eigenmächtig ersetzen. Alle Befestigungselemente müssen immer ordnungsgemäß angezogen sein.

## ⚠️ WARNUNG

- Sie müssen Ihr Kind nach wie vor beaufsichtigen, um seine kontinuierliche Sicherheit sicherzustellen.
- Versuchen Sie nicht, das Produkt anzuheben oder zu bewegen, während Ihr Kind sich darin befindet.
- Das Produkt nicht an den Aufstellbügeln anheben. Nur von der Basis her anheben.
- Stets auf Risiken durch brennende Zigaretten, offene Flammen und andere Heizquellen (z. B. Elektro- oder Gasöfen) in unmittelbarer Nähe der Babywiege achten.
- Darauf achten, dass die Aufstellbügel der Babywiege in ihrer Position gesichert sind, wenn sich Kind im Produkt befindet.
- Die mamaRoo sleep™-Babywiege ist mit einem internen Ventilator ausgerüstet, der bis zu 20 Minuten nach Ende der Bewegung weiterlaufen kann. Netzstecker nicht aus der Steckdose ziehen, während der Ventilator läuft.
- Diese Matratze darf nur mit der Babywiege mamaRoo sleep™ von 4moms eingesetzt werden.

## ⚠️ WARNUNG

### ERSTICKUNGSGEFAHR: Kleinkinder sind bereits erstickt

- in Lücken zwischen einer zusätzlichen Polsterung und der Seite der Babywiege
- auf weichem Bettzeug

Verwenden Sie ausschließlich die Matratze (maximale Dicke 20 mm) und das von 4moms® zur Verfügung gestellte Bettzeug. Zur zusätzlichen Polsterung keinesfalls ein Kissen, eine Steppdecke oder eine andere Matratze verwenden.

- Um das Risiko des plötzlichen Kindstods zu verringern, empfehlen Kinderärzte, gesunde Kleinkinder auf den Rücken zu legen, außer wenn Ihr Arzt etwas anderes vorschlägt.

Das Gerät darf nicht von Personen (einschließlich Kindern) mit eingeschränkten körperlichen, sensorischen oder geistigen Fähigkeiten oder mangelnder Erfahrung und mangelndem Wissen verwendet werden, es sei denn, sie wurden beaufsichtigt oder unterwiesen. Kinder, die beaufsichtigt werden, dürfen nicht mit dem Gerät spielen. Das Gerät darf nur mit dem mitgelieferten Netzteil verwendet werden.

## Reinigung Ihrer mamaRoo sleep™-Babywiege:

### SCHALE

Reinigen Sie das Schalengewebe und das Netzmaterial der Babywiege mit einer milden Seife, warmem Wasser und einem weichen, sauberen Tuch. Reinigen Sie zunächst in einem kleinen Bereich des Gewebes zur Probe, um sicherzustellen, dass keine Verfärbungen oder Beschädigungen auftreten. Niemals Bleichmittel verwenden.

### MATRATZE

Die Matratze hat einen wasserbeständigen Bezug. Flecken können mit einer milden Seife, warmem Wasser und einem weichen, sauberen Tuch sanft entfernt abger werden. Die Matratze vor der Wiederverwendung gründlich an der Luft trocknen.

### BETTWÄSCHE

Zusammen mit Wäsche ähnlicher Farbe in kaltem Wasser mit einem milden Waschmittel waschen. Niemals Bleichmittel verwenden. Bei niedriger Wärmeeinstellung trocknen und nach Ablauf des Trockenzyklus sofort herausnehmen.

### RAHMEN/GESTELL

Die Kunststoff- und Metallteile der mamaRoo sleep™-Babywiege können mit einer milden Seife, warmem Wasser und einem weichen, sauberen Tuch gereinigt werden. Die Babywiege und die Kunststoff- und Metallteile nicht in Wasser eintauchen.

### LCD-BEDIENFELD

LCD-Bedienfeld mit einem leicht angefeuchteten Tuch reinigen und mit einem weichen Tuch trocknen. Zur Reinigung des LCD-Bedienfeldes keine Reinigungsmittel wie Glasreiniger oder Seifen verwenden und nicht zu fest auf das Bedienfeld drücken.

## Pflege

Überprüfen Sie das Produkt regelmäßig zur Sicherheit Ihres Kindes, um zu gewährleisten, dass alle Verbindungen fest schließen, keine Anzeichen von Verschleiß oder Fehlgebrauch zeigen und nicht beschädigt sind. Wenden Sie sich an 4moms®, falls Sie Ersatzteile und Anweisungen benötigen. Ersetzen Sie Teile niemals eigenmächtig.

## Garantie

Alle 4moms®-Produkte haben eine Garantie von mindestens zwölf (12) Monaten. Die Garantie kann je nach Land variieren und entspricht den im Land des ursprünglichen Kaufs festgelegten Bedingungen, um geltenden Bestimmungen zu entsprechen. Soweit gesetzlich zulässig, gilt die Garantie nur im Land des ursprünglichen Kaufs, sowie für neue Produkte, die von einem von 4moms® autorisierten Einzelhändler oder Vertriebspartner gekauft wurden. Wenn Sie weitere Details benötigen oder für Garantieansprüche geltend machen wollen, wenden Sie sich bitte an Ihren lokalen von 4moms® autorisierten Händler im Land des ursprünglichen Kaufs. Eine Liste der Vertriebspartner finden Sie unter [www.global.4moms.com](http://www.global.4moms.com).

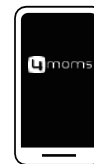

### 4moms-App

Für die Steuerung von Bewegung, Ton, sowie zur Einstellung des Timers. Für Anweisungen zur Einrichtung und Verwendung laden Sie die 4moms®-App herunter.

Das Gerät schaltet sich nach 4 Stunden automatisch ab, sofern nicht anders mit der App programmiert.

# BELANGRIJK! AANDACHTIG LEZEN EN BEWAREN VOOR LATER

**GEBRUIKSBEPERKINGEN:** Staak het gebruik van de wieg zodra het kind in staat is om zelfstandig te zitten, zichzelf op te trekken of zichzelf op handen en voeten op te drukken.

Maximumgewicht: 11,3 kg

Maximumleeftijd: 6 maanden

## ⚠️ WAARSCHUWING

- Het niet opvolgen van deze waarschuwingen en instructies kan tot ernstig letsel leiden of de dood veroorzaken.
- Gebruik dit product niet zonder eerst de gebruikershandleiding te lezen.
- Stop met het gebruiken van dit product zodra het kind kan zitten of knielen of zichzelf opdrukken.
- Het aanbrengen van extra items in het product kan tot verstikking leiden.
- Plaats het product niet in de nabijheid van een ander product dat een risico op verstikking of wurging vormt, bijvoorbeeld koorden, jaloezie-/gordijnkoorden enz.
- Gebruik niet meer dan één matras in dit product.
- Het product moet op een horizontale vloer worden geplaatst.
- Jonge kinderen mogen niet zonder toezicht in de nabijheid van de wieg spelen.
- De wieg NIET GEBRUIKEN als er onderdelen ontbreken, beschadigd of gebroken zijn. Neem contact op met de officiële distributeur van 4moms® (via [global.4moms.com](http://global.4moms.com)) voor reserveonderdelen en indien nodig leermateriaal. Vervang NIET zelf onderdelen. Zorg ervoor dat alle montageonderdelen goed zijn vastgedraaid.

## ⚠️ WAARSCHUWING

- Zorg te allen tijde voor het toezicht dat nodig is voor de veiligheid van uw kind.
- Probeer het product niet op te tillen of verplaatsen terwijl uw kind erin zit.
- Til het product niet op bij de rails van de reiswieg. Til het product op vanaf de onderkant.
- Houd rekening met het risico van brandende sigaretten, openvuur en andere bronnen van sterke hitte zoals elektrische kachels, gasvuren enz. in de nabijheid van de reiswieg.
- Zorg ervoor dat wanneer uw kind in het product zit, de stangen van de reiswieg stevig op hun plaats zitten.
- De mamaRoo sleep™ beschikt over een interne ventilator die nog 20 minuten kan blijven draaien nadat de beweging is gestopt. Trek de stekker niet uit het stopcontact terwijl de ventilator draait.
- Deze Matratze darf nur mit der Babywiege mamaRoo sleep™ von 4moms eingesetzt werden.
- Deze matras is uitsluitend geschikt voor gebruik met de 4moms mamaRoo sleep™ reiswieg

## ⚠️ WAARSCHUWING

### VERSTIKKINGSGEVAAR: Er zijn baby's gestikt

- In tussenruimtes tussen een extra kussen en de zijkant van de reiswieg
- Op zacht beddengoed

Gebruik uitsluitend de matras (de maximale dikte is 20 mm) en lakens die door 4moms® zijn geleverd. Voeg nooit een kussen, donsdeken of ander matrasje ter opvulling toe.

- Om het risico op wiegendood te beperken, wordt door kinderartsen aangeraden gezonde baby's op hun rug te laten slapen, tenzij uw arts een andere houding aanbeveelt.

Het apparaat mag niet worden gebruikt door personen (inclusief kinderen) met verminderde fysieke, zintuiglijke of mentale vermogens, of een gebrek aan ervaring en kennis, tenzij ze supervisie of instructie hebben gekregen; Kinderen die onder toezicht staan, mogen niet met het apparaat spelen. Het apparaat mag alleen worden gebruikt met de meegeleverde voeding.

## Het reinigen van uw mamaRoo sleep™:

### REISWIEG

Reinig de stof van de reiswieg en het gaas met een milde zeep, warm water en een zachte, schone doek. Voer eerst een test uit op een klein stuk stof om er zeker van te zijn dat er geen verkleuring of beschadiging optreedt. Gebruik nooit bleekmiddel.

### MATRAS

De matras heeft een waterdichte hoes. U kunt de matras voorzichtig reinigen met een milde zeep, warm water en een zachte, schone doek. Laat grondig aan de lucht drogen alvorens de matras opnieuw te gebruiken.

### LAKENS

Was in de machine met vergelijkbare gekleurde was in koud water met een mild wasmiddel. Gebruik nooit bleekmiddel. Drogen in de wasdroger op lage temperatuur en onmiddellijk uitnemen.

### FRAME/ONDERKANT

De kunststof en metalen onderdelen van de mamaRoo sleep™ kunnen worden gereinigd met een milde zeep, warm water en een zachte, schone doek. Dompel het product of de kunststof of metalen onderdelen niet onder in water.

### LCD-SCHERM

Gebruik een licht vochtige doek om het LCD-scherm te reinigen en droog dit vervolgens met een zachte doek. Gebruik geen ontvettingsmiddelen zoals een glasreiniger of zeep om het LCD-scherm te reinigen en druk niet hard op het beeldscherm.

## Onderhoud

Inspecteer het product voor de veiligheid van het kindje regelmatig om te controleren dat alle aansluitingen goed bevestigd zijn, geen tekenen van slijtage of misbruik vertonen en niet beschadigd of gebroken zijn. Neem contact op met 4moms® voor reserveonderdelen en indien nodig leermateriaal. Vervang nooit zelf onderdelen.

## Garantie

Voor alle artikelen van 4moms® geldt een garantieperiode van ten minste twaalf (12) maanden. De garantie kan per land verschillen en is onderworpen aan de voorwaarden die in het land van de oorspronkelijke aankoop zijn opgesteld om te voldoen aan de toepasselijke wetgeving. Waar toegestaan door de wet is de garantie uitsluitend geldig in het land van de oorspronkelijke aankoop en voor nieuwe producten die zijn gekocht van een erkende verkoper of distributeur van 4moms®. Voor alle details of het indienen van een garantieclaim kunt u contact opnemen met de plaatselijke officiële distributeur van 4moms® in het land van de oorspronkelijke aankoop. Een lijst met distributeurs is beschikbaar op [www.global.4moms.com](http://www.global.4moms.com).

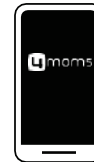

### 4moms-app

Voor het regelen van beweging, geluid, en het instellen van de timer. Download de 4moms®-app voor de instellingen en gebruiksinstructies.

De reiswieg wordt na 4 uur automatisch uitgeschakeld tenzij anders geprogrammeerd met de app.



# ¡IMPORTANTE! LEA ESTE MANUAL CON CUIDADO Y CONSÉRVELO PARA FUTURAS CONSULTAS

**LIMITACIONES DE USO:** Deje de usar el moisés en cuanto el niño pueda sentarse sin ayuda, levantarse o ponerse sobre sus manos y rodillas.

Peso máximo: 11,3 kg (25 lbs)

Edad máxima: 6 meses

## ⚠️ ADVERTENCIA

- El incumplimiento de estas advertencias e instrucciones podría dar como resultado una lesión grave o la muerte.
- Lea las instrucciones antes de usar el producto por primera vez.
- Deje de usar el producto en cuanto el niño pueda sentarse, arrodillarse o ponerse sobre sus manos.
- Colocar elementos adicionales en este artículo puede causar asfixia.
- No deje nada cerca de este artículo que pudiera suponer un peligro de asfixia o estrangulamiento, como por ejemplo cordeles o cordones de cortinas/persianas, etc.
- No use más de un colchón en este artículo.
- El artículo debe estar colocado sobre una superficie horizontal.
- Los niños pequeños no deben jugar cerca del moisés sin supervisión.
- NO utilice el moisés si falta alguno de sus componentes o si está roto o rasgado. Póngase en contacto con su distribuidor oficial de 4moms® designado (mediante [global.4moms.com](http://global.4moms.com)) para obtener las piezas de repuesto y más instrucciones en caso de ser necesario. NO sustituya las piezas. Asegúrese de que todos los accesorios de montaje estén correctamente ajustados.
- Supervise siempre la seguridad de su hijo.

## ⚠️ ADVERTENCIA

- No intente levantar o mover el artículo mientras el niño está en su interior.
- No levante el artículo usando los rieles del moisés. Levante el artículo desde la base.
- Debe ser consciente del riesgo de cigarrillos encendidos, chimeneas y otras fuentes de calor fuerte como fuegos eléctricos, fuegos de gas, etc., cerca del moisés.
- Cerciórese de que las barras del moisés estén aseguradas en posición cada vez que el niño esté dentro del producto.
- El moisés mamaRoo sleep™ contiene un ventilador interno que puede seguir funcionando hasta 20 minutos después de que se detenga el movimiento. No desconecte el cable de suministro eléctrico cuando el ventilador esté en funcionamiento.
- Este colchón solo puede usarse con el moisés para dormir 4moms mamaRoo sleep™.

## ⚠️ ADVERTENCIA

### **PELIGRO DE ASFIXIA: Han ocurrido accidentes de asfixia con bebés**

- En los espacios entre una almohadilla adicional y el costado del moisés
- En ropa de cama suave

Use solo el colchón (espesor máximo de 20 mm) y las sábanas proporcionados por 4moms. JAMÁS añada una almohada, una colcha u otro colchón como material de relleno.

- Para reducir el riesgo de síndrome de muerte súbita infantil, los pediatras recomiendan que los bebés sanos se acuesten boca arriba para dormir, a menos que el médico indique otra cosa.

El aparato no debe ser utilizado por personas (incluidos niños) con capacidades físicas, sensoriales o mentales reducidas, o falta de experiencia y conocimiento, a menos que hayan recibido supervisión o instrucción; Aunque los niños estén supervisados no deben jugar con el aparato. El aparato solo debe usarse con la fuente de alimentación provista.

## Limpieza de su mamaRoo sleep™:

### MOISÉS

Limpie las áreas sucias de la tela de la cama y el material de malla con un jabón suave, agua tibia y un paño suave y limpio. Pruebe en un área pequeña de la tela en primer lugar para asegurarse de que no se decolorará ni se dañará. Nunca use lejía.

### COLCHÓN

El colchón tiene una cubierta resistente al agua. Puede limpiar suavemente la mancha con un jabón suave, agua tibia y un paño suave y limpio. Deje secar por completo al aire libre antes de volver a usarlo.

### SÁBANAS

Lave a máquina con ropa de colores similares en agua fría y un jabón suave. Nunca use lejía. Séquelas en la secadora a baja temperatura y retírelas tan pronto estén secas.

### ESTRUCTURA/BASE

Los componentes de plástico y metal de mamaRoo sleep™ pueden limpiarse con un jabón suave, agua tibia y un paño suave y limpio. No sumerja la unidad ni cualquier componente de plástico o metal en el agua.

### PANTALLA LCD

Use un paño ligeramente húmedo para limpiar la pantalla LCD y séquela con un paño suave. No use ningún disolvente de limpieza como un limpiador de cristal o jabones para limpiar la pantalla LCD y no ejerza fuerza sobre la pantalla.

## Cuidados

Para la seguridad continua de su hijo, inspeccione periódicamente el producto para asegurarse de que todas las conexiones están correctamente sujetas, que no muestran síntomas de desgaste o uso inadecuado y que no estén dañadas o rotas. Póngase en contacto con 4moms® para obtener piezas de repuesto e instrucciones en caso de ser necesario. Nunca sustituya las piezas.

## Garantía

Todos los productos de 4moms® están cubiertos por una garantía de doce (12) meses como mínimo. La garantía puede variar según los países y está sujeta a las condiciones establecidas en el país de compra original, a fin de cumplir con las leyes pertinentes. Si lo permite la ley, la garantía solo es válida en el país de compra original, y para productos nuevos adquiridos a un vendedor minorista o distribuidor autorizado de 4momss®. Para conocer los detalles completos o para realizar una reclamación en garantía, comuníquese con el distribuidor autorizado de 4moms® local en el país de compra original. En [www.global.4moms.com](http://www.global.4moms.com) puede encontrar una lista de los distribuidores.

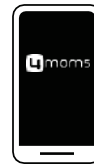

### App 4moms

Permite controlar movimientos, sonidos, y configurar el temporizador. Para la configuración e instrucciones de uso, descargue la app 4moms®.

La unidad se apagará automáticamente después de 4 horas a menos que se programe de otro modo con la app.

# IMPORTANTE! LEGGERE CON ATTENZIONE E CONSERVARE PER CONSULTAZIONI FUTURE

**LIMITAZIONI D'USO:** Smettere di usare la culla non appena il bambino è in grado di sedersi da solo, di tirarsi su, o di sollevare mani e ginocchia.

Peso massimo: 11,3kg (25 lbs)

Età massima: 6 mesi

## ⚠️ AVVERTENZA

- La mancata osservanza di queste avvertenze e istruzioni potrebbe causare gravi infortuni o la morte.
- Non utilizzare questo prodotto senza aver prima letto le istruzioni d'uso.
- Smettere di usare il prodotto non appena il bambino può sedersi, inginocchiarsi o tirarsi su.
- L'inserimento di ulteriori articoli nel prodotto può causare soffocamento.
- Non collocare il prodotto in prossimità di un altro prodotto, che potrebbe presentare un pericolo di soffocamento o strangolamento, ad es. corde, cordoni ciechi/tende, ecc.
- Non utilizzare più di un materasso nel prodotto.
- Il prodotto deve essere collocato su un pavimento orizzontale.
- I bambini piccoli non dovrebbero giocare senza sorveglianza nelle vicinanze della culla.
- NON utilizzare la culla se mancano parti, sono danneggiate o rotte. Si prega di contattare il distributore ufficiale 4moms® designato (tramite [global.4moms.com](http://global.4moms.com)) per i pezzi di ricambio e la documentazione informativa, se necessario. NON sostituire le parti. Assicurarsi che tutti i fissaggi siano serrati correttamente.
- Fornire sempre la supervisione necessaria per la continua sicurezza del proprio bambino.

## ⚠️ AVVERTENZA

- Non tentare di prendere o spostare il prodotto mentre il bambino è dentro.
- Non prelevare il prodotto utilizzando le guide della culla. Ritirare l'apparecchio dalla base.
- È necessario essere consapevoli del rischio derivante da sigarette accese o dall'accendere il fuoco e altre fonti di forte calore, come stufe elettriche, stufe a gas, ecc. nell'immediata vicinanza della culla.
- Assicurarsi che le barre della culla siano fissate in posizione ogni volta che il proprio bambino si trova nel prodotto.
- Il mamaRoo sleep™ contiene un ventilatore interno che può continuare a funzionare fino a 20 minuti dopo l'arresto del movimento. Non scollegare il cavo di alimentazione mentre la ventola è in funzione.
- Questo materasso può essere utilizzato soltanto con la culla mamaRoo sleep™ di 4moms.

## ⚠️ AVVERTENZA

### **RISCHIO DI SOFFOCAMENTO: Si sono verificati casi di soffocamento di bambini**

- Nel mezzo tra un fasciatoio aggiuntivo e il lato della culla
- Su coperte e biancheria da letto morbide

Utilizzare solo il materasso (spessore massimo 20 mm) e le lenzuola fornite da 4moms®. Non aggiungere MAI un cuscino, una coperta imbottita o altra imbottitura.

- Per ridurre la Sindrome della morte improvvisa del lattante (SIDS) i pediatri consigliano di mettere a dormire i bambini sani sulla schiena, se non diversamente consigliato dal proprio medico.

L'apparecchio non deve essere utilizzato da persone (compresi i bambini) con capacità fisiche, sensoriali o mentali ridotte o mancanza di esperienza e conoscenza, a meno che non siano state sottoposte a supervisione o istruite; i bambini sorvegliati non devono giocare con l'apparecchio. L'apparecchio deve essere utilizzato esclusivamente con l'alimentatore fornito.

## Pulizia del mamaRoo sleep™:

### CULLA

Pulire il tessuto e il materiale in rete della culla con un sapone delicato, acqua calda e un panno morbido e pulito. Testare prima in una piccola area di tessuto per assicurarsi che non ci siano scolorimenti o danni. Non usare mai la candeggina.

### MATERASSO

Il materasso ha un rivestimento resistente all'acqua. Si può pulire delicatamente con un sapone delicato, acqua calda e un panno morbido e pulito. Asciugare accuratamente all'aria prima di riutilizzarlo.

### LENZUOLA

Lavare in lavatrice con biancheria di colore simile in acqua fredda con un detersivo delicato. Non usare mai la candeggina. Asciugare in asciugatrice a basse temperature e rimuoverle subito.

### TELAIO/BASE

I componenti in plastica e metallo del mamaRoo sleep™ possono essere puliti con un sapone delicato, acqua calda e un panno morbido e pulito. Non

immergere l'apparecchio o qualsiasi componente in plastica o metallo in acqua.

### SCHERMO LCD

Utilizzare un panno leggermente umido per pulire lo schermo LCD e asciugare con un panno morbido. Non utilizzare solventi per la pulizia come detersivi per vetri o saponi per pulire lo schermo LCD e non premere con forza sullo schermo.

## Cura del prodotto

Per garantire la sicurezza del proprio bambino, ispezionare periodicamente il prodotto per assicurarsi che tutti i collegamenti siano fissati in modo sicuro, che non mostrino segni di usura o di abuso e che non siano danneggiati o rotti. Contattare 4moms® per le parti di ricambio e le istruzioni, se necessario. Non sostituire mai le parti.

## Garanzia

Tutti i prodotti 4moms® sono coperti da una garanzia di almeno dodici (12) mesi. La garanzia può variare a seconda del paese ed è soggetta alle condizioni stabilite nel paese di acquisto originale, al fine di rispettare la legge applicabile. Laddove consentito dalla legge, la garanzia è valida solo nel paese di acquisto originale e per i nuovi prodotti acquistati presso un rivenditore o distributore autorizzato 4moms®. Per i dettagli completi o per qualsiasi richiesta di garanzia, si prega di contattare il distributore autorizzato 4moms® locale nel paese di acquisto originale. Un elenco dei distributori è disponibile sul sito [www.global.4moms.com](http://www.global.4moms.com).

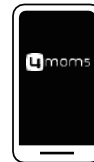

### App 4moms

Controllare il movimento, il suono, e impostare il timer. Per le istruzioni per l'impostazione e l'uso, scaricare l'applicazione 4moms®.

L'Apparecchio si spegnerà automaticamente dopo 4 ore, se non diversamente programmato con l'app.

# IMPORTANTE! LEIA ATENTAMENTE E GUARDE PARA CONSULTA FUTURA

**LIMITAÇÕES DE UTILIZAÇÃO:** Interrompa a utilização do berço logo que a criança seja capaz de se sentar sem ajuda, seja capaz de se levantar ou elevar-se sobre as suas mãos e joelhos.

Peso máximo: 11,3kg (25lbs)

Idade máxima: 6 meses

## ⚠️ ADVERTÊNCIA

- O incumprimento destas advertências e instruções poderá resultar em lesões graves ou morte.
- Não utilize este produto sem primeiro ler as instruções de utilização.
- Interrompa a utilização do produto logo que a criança consiga sentar-se, ajoelhar-se ou elevar-se sozinha.
- Colocar itens adicionais no produto poderá causar sufocamento.
- Não coloque o produto próximo de outro produto, o que poderá representar um perigo de sufocamento ou estrangulamento, por ex., cordas, cordões de persianas/cortinas, etc.
- Não utilize mais de um colchão no produto.
- O produto deve ser colocado num piso horizontal.
- As crianças pequenas não devem brincar nas proximidades do berço sem supervisão.
- NÃO utilize o berço caso qualquer peça esteja em falta, danificada ou partida. Entre em contacto com o seu distribuidor oficial 4moms® designado (através de [global.4moms.com](http://global.4moms.com)) para obter peças de substituição e documentação contendo instruções, se necessário. NÃO substitua peças. Certifique-se de que todos os acessórios do conjunto estão devidamente apertados.
- Providencie sempre a supervisão necessária para a segurança contínua da sua criança.

## ⚠️ ADVERTÊNCIA

- Não tente levantar ou deslocar o produto enquanto a sua criança se encontrar no interior deste.
- Não levante o produto utilizando as barras superiores do berço. Levante a unidade a partir da base.
- Esteja consciente do risco de cigarros acesos, chamas a descoberto e de outras fontes de calor intenso, tais como lareiras elétricas, lareiras a gás, etc., nas proximidades do berço.
- Certifique-se de que as barras do berço estão fixas na posição sempre que a sua criança se encontre no interior do produto.
- O mamaRoo sleep™ contém uma ventoinha interna que pode continuar em funcionamento durante até 20 minutos após o movimento parar. Não desligue o cabo de alimentação enquanto a ventoinha se encontrar em funcionamento.
- Este colchão destina-se apenas a ser utilizado com o berço mamaRoo sleep™ da 4moms.

## ⚠️ ADVERTÊNCIA

### RISCO DE ASFIXIA: Bebés já asfixiaram

- Em espaços entre um colchão adicional e a parte lateral do berço
- Com roupa de cama macia

Use apenas o colchão (a espessura máxima é de 20 mm) e os lençóis fornecidos pelo 4moms®. Nunca coloque uma almofada, uma colcha ou outro colchão para enchimento.

- Para reduzir o risco de SMSL, os pediatras recomendam que os bebés saudáveis sejam colocados a dormir de costas a menos que o seu médico aconselhe o contrário.

O aparelho não deve ser usado por pessoas (incluindo crianças) com capacidades físicas, sensoriais ou mentais reduzidas, ou falta de experiência e conhecimento, a menos que recebam supervisão ou formação; As crianças supervisionadas não devem brincar com o aparelho. O aparelho deve ser usado apenas com a fonte de alimentação fornecida.



## Limpeza do seu berço mamaRoo™:

### BERÇO

Limpe o tecido do berço e o material em malha utilizando um sabão suave, água morna e um pano macio e limpo. Teste numa pequena área de tecido primeiro para se certificar de que não haverá descoloração ou danos. Nunca utilize lixívia.

### COLCHÃO

O colchão possui uma cobertura resistente à água. Pode limpar suavemente utilizando um sabão suave, água morna e um pano macio e limpo. Seque bem ao ar antes de usar novamente.

### LENÇÓIS

Lave na máquina com roupa de cor semelhante em água fria com um detergente suave. Nunca utilize lixívia. Seque na máquina de secar roupa numa temperatura baixa e remova rapidamente.

### ESTRUTURA/BASE

Os componentes de plástico e metal do mamaRoo sleep™ podem ser limpos utilizando um sabão suave, água morna e um pano macio e limpo. Não

mergulhe a unidade ou qualquer componente de plástico ou metal em água.

### ECRÃ LCD

Utilize um pano ligeiramente húmido para limpar o ecrã LCD e seque utilizando um pano macio. Não utilize solventes de limpeza como produtos de limpeza para vidros ou sabões para limpar o ecrã LCD e não pressione com força sobre o ecrã.

## Cuidados

Para a segurança continuada da sua criança, inspecione periodicamente o produto para se certificar de que todas as ligações estão apertadas de forma segura, que não apresentam sinais de desgaste ou utilização incorreta e que não estão danificadas nem partidas. Contacte 4moms® para obter peças de substituição e instruções, se necessário. Nunca substitua as peças.

## Garantia

Todos os produtos 4moms® estão cobertos por uma garantia de, pelo menos, doze (12) meses. A garantia poderá variar em função do país e está sujeita às condições indicadas no país da compra original, para cumprimento da legislação em vigor. Nos casos em que seja permitido por lei, a garantia apenas é válida no país da compra original e para novos produtos adquiridos junto de um revendedor ou distribuidor 4moms® autorizado. Para obter todas as informações ou apresentar uma reclamação ao abrigo da garantia, contacte o distribuidor 4moms® local autorizado no país da compra original. Poderá encontrar uma lista dos distribuidores em [www.global.4moms.com](http://www.global.4moms.com).

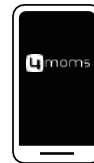

## Aplicação 4moms

Controlo do movimento, som, e definição do temporizador. Para instruções de instalação e utilização, descarregue a aplicação 4moms®.

A unidade irá desligar-se automaticamente após 4 horas, a menos que esteja programada em contrário utilizando a aplicação.

# ÖNEMLİ! DİKKATLİCE OKUYUN VE İLERİDE BAŞVURMAK İÇİN SAKLAYIN

**KULLANIM SINIRLAMALARI:** Çocuk yardımsız oturabildiği, kendini yukarı çekebildiği veya elleri ve dizleri üzerinde kalkabildiği anda beşiği kullanmayı bırakın.

Maksimum ağırlık: 11,3 kg (25 lbs)

Maksimum yaş: 6 aylık

## ⚠ UYARI

- Bu uyarıların ve talimatların izlenmesindeki bir aksaklık ciddi yaralanmalarla veya ölümlle sonuçlanabilir.
- Kullanım talimatlarını okumadan bu ürünü kullanmayın.
- Çocuk oturabildiği, dizleri üstünde durabildiği ya da kendini yukarı çekebildiği anda ürünü kullanmayı bırakın.
- Ürünün içinde herhangi bir eşya bırakılması boğulmaya neden olabilir.
- Ürünü, ipler, jaluzi / perde kordonları gibi, boğulma ya da dolanma riski oluşturabilecek başka bir ürünün yakınına yerleştirmeyin.
- Üründe birden fazla minder kullanmayın.
- Ürün yatay bir zemine yerleştirilmelidir.
- Küçük çocukların gözetimsiz olarak beşiğin yakınında oynamasına izin verilmemelidir.
- Herhangi bir parçası eksik, hasarlı ya da kırksa beşiği KULLANMAYIN. Gerekirse, yedek parçalar ve talimat belgeleri için belirlenmiş 4moms® resmî distribütörünüzle (global.4moms.com üzerinden) iletişime geçin. Parçaları DEĞİŞTİRMEYİN. Tüm montaj bağlantılarının uygun şekilde sıkıldığından emin olun.
- Çocuğunuzun daima güvende olması için her zaman gerekli gözetimi sağlayın.

## ⚠️ UYARI

- Çocuğunuz içindeyken ürünü kaldırmaya ya da yerinden hareket ettirmeye çalışmayın.
- Ürünü fileli yatak raylarından tutarak kaldırmayın. Lütfen ürünü tabanından kaldırın.
- Beşiğin yakınlarında yanan sigara, açık ateş ve elektrikli ısıtıcı, gaz ocağı vb. güçlü ısı kaynakları bulunması durumunda dikkatli olun.
- Çocuğunuz ürünün içindeyken, fileli yatak çubuklarının yerlerinde sabit olduğundan emin olun.
- mamaRoo sleep™, hareket durduktan sonra 20 dakikaya kadar çalışmaya devam edebilen bir iç fana sahiptir. Fan çalışırken güç kablosunu fişini çekmeyin.
- Bu minder sadece 4moms mamaRoo sleep™ fileli yatak için kullanılmak içindir.

## ⚠️ UYARI

### BOĞULMA TEHLİKESİ: Çocuklar için boğulma tehlikesi arz eder

- İlave ped ve fileli yatak kenarı arasındaki boşluklarda ve
  - Yumuşak yatak takımlarında
- Sadece 4moms® tarafından sağlanan minderleri (maksimum kalınlık 20 mm'dir) ve çarşafı kullanın. Dolgu yapmak için ASLA yastık, yorgan veya başka bir minder eklemeyin.
- SIDS (ani bebek ölümü sendromu) riskini azaltmak için çocuk sağlığı uzmanları, doktorunuz tarafından aksi tavsiye edilmedikçe, sağlıklı bebeklerin uyumak için sırtüstü yatırlmalarını tavsiye etmektedir.

Cihaz, gözetim altında olmamaları ve bu yönde bir talimat verilmemesi halinde, fiziksel, duyuşal veya zihinsel yetenekleri sınırlı olan veya deneyim ve bilgi eksikliği olan kişiler (çocuklar dahil) tarafından kullanılmamalıdır. Gözetim gerektiren çocuklar cihazla oynamamalıdır. Cihaz sadece ürünle birlikte verilen güç kaynağı ile kullanılmalıdır.

## mamaRoo sleep™ ürününüzü temizleme:

### FİLELİ YATAK

Fileli yatak kumaşını ve ağ malzemesini yumuşak bir sabun, ılık su ve yumuşak, temiz bir bezle temizleyin. Renk atması ya da hasar olmayacağından emin olmak için önce kumaşın ufak bir kısmında deneyin. Asla ağartıcı kullanmayın.

### MİNDER

Minderin su geçirmez kılıfı vardır. Yumuşak bir sabun, ılık su ve yumuşak, temiz bir bezle nazikçe temizleyebilirsiniz. Tekrar kullanmadan önce açık havada tamamen kurumasını bekleyin.

### ÇARŞAFLAR

Yumuşak bir deterjan kullanarak, benzer renkli çamaşırlarla soğuk suda makinede yıkayın. Asla ağartıcı kullanmayın. Düşük ısı ayarında tamburlu kurutma yapın ve zamanında çıkarın.

### GÖVDE/TABAN

mamaRoo sleep™ ürününün plastik ve metal parçaları yumuşak bir sabun, ılık su ve yumuşak, temiz bir bezle silinebilir. Ürünü veya plastik veya metal parçalarını suya daldırmayın.

### LCD EKLAN

LCD ekranı hafif nemli bir bez kullanarak temizleyin ve yumuşak bir bezle kurulayın. LCD ekranı temizlemek için cam temizleyici ya da sabun gibi temizlik solventleri kullanmayın ve ekrana çok bastırmayın.

## Bakım

Çocuğunuzun daima güvende olmasını sağlamak için tüm bağlantıların sağlam şekilde oturduğundan, bağlantılarda aşınma ya da zorlama belirtisi olmadığından ve hasarlı veya kırık olmadıklarından emin olmak için ürünü düzenli olarak gözden geçirin. Gerekirse, yedek parçalar ve talimat için 4moms® ile iletişime geçin. Asla parçaları değiştirmeyin.

## Garanti

Tüm 4moms® ürünleri en az on iki (12) ay garanti kapsamındadır. Garanti ülkeden ülkeye farklılık gösterebilir ve geçerli yasaya uymak amacıyla, orijinal satın alınan yapıldığı ülkede belirlenen koşullara tabidir. Yasa izin verdiğinde, garanti yalnızca orijinal satın alınan yapıldığı ülkede ve bir 4moms® yetkili satıcısı ya da dağıtıcısından satın alınan yeni ürünler için geçerlidir. Tüm ayrıntılar ve bir garanti talebinde bulunmak için, lütfen orijinal satın alınan yapıldığı ülkedeki yerel 4moms® yetkili dağıtıcısıyla iletişime geçin. Dağıtıcıların listesini [www.global.4moms.com](http://www.global.4moms.com) adresinde bulabilirsiniz.

## 4moms Uygulaması

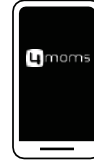

Hareketi, sesi, kontrol edin ve zamanlayıcıyı ayarlayın. Kurulum ve kullanım talimatları için 4moms® uygulamasını indirin.

Uygulamayı kullanarak aksi programlanmadıysa ürün 4 saat sonra otomatik olarak kapanır.

# VIGTIGT! LÆS BRUGERVEJLEDNINGEN OMHYGGELIGT OG, GEM DEN TIL FREMTIDIG REFERENCE.

**BEGRÆNSNINGER FOR BRUG:** Stop med at bruge vuggen, så snart barnet er i stand til at sidde uden hjælp, trække sig selv op eller skubbe sig op på hænder og knæ.

Maks. vægt: 11,3 kg

Maks. alder: 6 måneder

## ⚠ ADVARSEL

- Hvis du ikke følger disse advarsler og vejledninger, kan det medføre alvorlig personskade eller dødsfald.
- Brug ikke produktet uden først at læse brugervejledningen.
- Stop med at bruge produktet, så snart barnet er i stand til at sidde op eller knæle eller trække sig selv op.
- Hvis du placerer yderligere ting i produktet, kan det medføre kvælning.
- Sæt ikke produktet i nærheden af andre produkter, der kan udgøre en kvælningsrisiko, f.eks. snore til persienner/ rullegardiner osv.
- Brug ikke mere end én madras i produktet.
- Produktet bør placeres på en vandret overflade.
- Små børn bør ikke lege uden opsyn i nærheden af vuggen.
- BRUG IKKE vuggen, hvis der mangler nogen af delene til den, eller hvis nogen af delene er beskadigede eller itu. Du bedes kontakte din officielle distributør af 4moms® (via [global.4moms.com](http://global.4moms.com)), hvis du har brug for reservedele eller vejledende materiale. DU MÅ IKKE udskifte nogen dele. Sørg for, at alle samlinger er forsvarligt spændt.
- Af hensyn til dit barns sikkerhed skal du altid sørge for at holde opsyn med det.

## ⚠ ADVARSEL

- Du må ikke forsøge på at løfte eller flytte produktet, mens dit barn er deri.
- Du må ikke løfte produktet ved hjælp af kanterne på vuggen. Du må kun løfte enheden op fra bunden.
- Vær opmærksom på risikoen for brændende cigaretter, åben ild og andre kilder til stærk varme såsom ild i stikdåser, gasapparater osv. i nærheden af vuggen.
- Sørg for, at vuggens sider er helt på plads, når dit barn er i produktet.
- mamaRoo sleep™ indeholder en indvendig vifte, der kan fortsætte med at køre op til minutter efter, at bevægelsen stopper. Du må ikke trække strømstikket ud, mens viffen kører.
- Denne madras må kun benyttes sammen med vuggen 4moms mamaRoo sleep™.

## ⚠ ADVARSEL

### FARE FOR KVÆLNING: Børn er blevet kvalt

- I mellemrum mellem en ekstra pude og siden af vuggen
- På blødt underlag

Brug kun den madras (den maksimale tykkelse er 20 mm) og de lagener, der medfølger fra 4moms®. Du må ALDRIG lægge en pude, sutteklud eller anden madras i som underlag.

- Med henblik på at reducere risikoen for SIDS (spædbarnsdød) anbefaler børnelæger, at man placerer raske børn på ryggen, når de skal sove, medmindre en læge har anbefalet andet.

Apparatet må ikke bruges af personer (herunder børn) med nedsatte fysiske, sensoriske eller mentale evner eller manglende erfaring og viden, medmindre de er under tilsyn eller har modtaget instruktion. Børn, der overvåges, må ikke lege med apparatet. Apparatet må kun bruges med den medfølgende strømforsyning.

## Rengøring af din mamaRoo sleep™:

### VUGGE

Du kan pletrense vuggens stof og netmaterialet ved brug af mild sæbe, varmt vand og en ren, blød klud. Afprøv det først på et lille område af stoffet, for at sikre, at der ikke sker nogen misfarvning eller skade. Brug aldrig blegemiddel.

### MADRAS

Madrassen har en vandafvisende belægning. Du kan forsigtigt pletrense ved brug af mild sæbe, varmt vand og en ren, blød klud. Lad den lufttørre grundigt, før du bruger den igen.

### LAGNER

Maskinvaskes sammen med andet vasketøj i lignende farver, i koldt vand med et mildt vaskemiddel. Brug aldrig blegemiddel. Tørretumbles ved lav varme og tages ud, så snart det er færdigt.

### RAMME/BUND

Plast- og metaldelene på mamaRoo sleep™ kan tørres af ved brug af mild sæbe, varmt vand og en ren, blød klud. Du må ikke lægge enheden eller nogen af plast- eller metaldelene ned i vand.

### LCD-SKÆRM

Brug en let fugtet klud til at rengøre LCD-skærmen, og tør den af med en blød klud. Du må ikke bruge rengøringsmidler såsom glasrens eller sæbe til at rengøre LCD-skærmen, og du må ikke trykke hårdt på skærmen.

## Pleje

Af hensyn til dit barns fortsatte sikkerhed skal du regelmæssigt efterse produktet for at sikre, at alle samlinger er forsvarligt fastspændt, at de ikke viser tegn på slitage eller misbrug, og at de ikke er beskadigede eller itu. Kontakt 4moms®, hvis du har brug for reservedele eller vejledning. Du må aldrig udskifte nogen af delene.

## Garanti

Alle 4moms®-produkter er dækket af en garanti på mindst tolv (12) måneder. Garantien kan variere fra land til land og er underlagt betingelserne i det land, hvor det oprindelige køb blev foretaget, med henblik på at overholde gældende lovgivning. Hvor det er tilladt i henhold til loven, er garantien kun gyldig i det land, hvor produktet blev købt, samt for nye produkter, der er købt hos en autoriseret forhandler eller distributør af 4moms®. Du kan få yderligere oplysninger eller fremsætte reklamationskrav ved at kontakte den lokale autoriserede distributør af 4moms® i det land, hvor købet oprindeligt blev foretaget. Du finder en liste over distributører på [www.global.4moms.com](http://www.global.4moms.com).

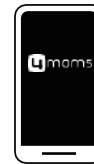

### 4moms App

Kontroller bevægelse, lyd, og timerindstillinger. Der findes oplysninger om indstillinger og betjening i 4moms®-appen.

Enheden slukker automatisk efter fire timer, medmindre den programmeres til noget andet ved hjælp af appen.

# VIKTIGT! LÄS NOGA OCH BEHÅLL FÖR FRAMTIDA BRUK

**ANVÄNDNINGSBEGRENSNINGAR:** Sluta använda liggkorgen så snart som barnet kan sitta upp utan hjälp, dra upp sig eller trycka sig upp på händer och knän.

Max vikt: 11,3kg

Högsta ålder: 6 månader

## ⚠ VARNING

- Om dessa varningar och instruktioner inte följs kan det leda till allvarlig personskada eller dödsfall.
- Använd inte denna produkt utan att läsa bruksanvisningen först.
- Sluta använda produkten så snart som barnet kan sitta upp, stå på knä eller dra upp sig.
- Om du placerar ytterligare artiklar i produkten kan det leda till kvävning.
- Placera inte produkten nära en annan produkt eftersom det skulle kunna innebära en fara för kvävning eller strypning t.ex. snören, persienn-/gardinslinor osv.
- Använd inte mer än en madrass i produkten.
- Produkten ska placeras på ett horisontellt golv.
- Små barn ska inte leka utan tillsyn i närheten av liggkorgen.
- Använd INTE liggkorgen om det saknas delar, om den är skadad eller trasig. Kontakta din tilldelade officiella distributör för 4moms® (via [global.4moms.com](http://global.4moms.com)) för reservdelar och bruksanvisning om det skulle behövas. Använd INTE substitutdelar. Se till att alla monteringsbeslag är ordentligt åtdragna.
- Ha alltid sådan tillsyn som behövs för ditt barns fortsatta säkerhet.



## ⚠ VARNING

- Försök inte plocka upp eller flytta produkten medan barnet är i den.
- Lyft inte upp produkten genom att använda de vågrätastängerna på liggkorgen. Lyft upp enheten från basen.
- Var uppmärksam på faran med tända cigaretter, öppen eld och andra starka värmekällor t.ex. elektriska eldstäder, gaseldstäder osv. i närheten av liggkorgen.
- Se till att liggkorgens spännbågar sitter fast i position när ditt barn är i produkten.
- mamaRoo sleep™ har en inbyggd fläkt som kan fortsätta att köra under upp till 20 minuter efter det att rörelsen stoppas. Dra inte ut nätsladden när fläkten körs.
- Denna madrass är endast för användning med mamaRoo sleep™ liggkorg från 4moms.

## ⚠ VARNING

### **KVÄVNINGSRISK: Spädbarn har kvävts:**

- I öppningarna mellan en extra dyna och sidan av liggkorgen
- På mjuka sängkläder

Använd endast den madrass (maximal tjocklek är 20 mm) och de lakan som tillhandahålls av 4moms®. Använd ALDRIG extra kudde, täcke eller annan madrass som vaddering.

- För att minska risken för plötslig spädbarnsdöd rekommenderar barnläkare att friska spädbarn måste placeras på rygg för att sova, såvida inte din läkare har gett dig annat råd.

Apparaten får inte användas av personer (inkl. barn) med nedsatt fysisk, sensorisk eller mental förmåga, eller brist på erfarenhet och kunskap, såvida de inte har tillsyn eller fått instruktioner. Barn som övervakas får inte leka med apparaten. Apparaten får endast användas med den medföljande strömförsörjningsmodulen.

## Rengöra mamaRoo sleep™:

### LIGGKORG

Rengör liggkorgens textilier och nätväv genom att använda en mild tvål, varmt vatten och en mjuk, ren duk. Testa i ett litet område av textilien först för att säkerställa att det inte missfärgas eller skadas. Använd aldrig blekmedel.

### MADRASS

Madrassen har ett vattentätt skydd. Du kan utföra fläckrengöring med ett mild tvål, varmt vatten och en mjuk, ren duk. Lufttorka innan den används igen.

### LAKAN

Maskintvätta med liknande färger i kallt vatten med ett mild tvättmedel. Använd aldrig blekmedel. Torktumla vid låg värme och ta ut så snart de är torra.

### RAM/BAS

Komponenterna i mamaRoo sleep™ av plast och metall kan torkas rena med ett mild tvål, varmt vatten och en mjuk, ren duk. Sänk inte ner enheten eller några komponenter av plast eller metall i vatten.

### LYSDIODSDISPLAY

Använd en något fuktig duk för att rengöra lysdiiodsdisplayen och torka med en mjuk duk. Använd inte några lösningsmedel för städning som glasrengöringsmedel eller tvål för att rengöra lysdiiodsdisplayen och tryck inte hårt på skärmen.

## Skötsel

För ditt barns fortsatta säkerhet ska du periodvis inspektera produkten för att försäkra dig om att alla anslutningar sitter fast ordentligt, att de inte visar tecken på slitage eller misskötsel, och att de inte är skadade eller trasiga. Kontakta 4moms® för reservdelar och instruktioner om det behövs. Använd aldrig substitutdelar.

## Garanti

Alla produkter från 4moms® omfattas av en garanti på minst tolv (12) månader. Garantin kan variera mellan olika länder och lyder under de villkor som finns i landet där det ursprungliga inköpet ägde rum, för att följa gällande lag. Där så tillåts enligt lag gäller garantin endast i landet för ursprungligt inköp, och för nya produkter som inköps från en 4moms® behörig återförsäljare eller distributör. För fullständiga detaljer eller för att göra något garantianspråk, kontakta lokal behörig distributör för 4moms® i landet för det ursprungliga inköpet. Det finns en lista med distributörer på [www.global.4moms.com](http://www.global.4moms.com).

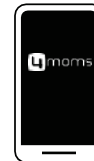

### 4moms-app

Styr rörelse, ljud, och ställ in timern. För instruktioner om konfiguration och användning, hämta appen från 4moms®.

Enheten stängs av automatiskt efter 4 timmar såvida inget annat programmeras med appen.

# WAŻNE! NALEŻY PRZECZYTAĆ UWAŻNIE INSTRUKCJĘ I ZACHOWAĆ JĄ DO UŻYTKU W PRZYSZŁOŚCI.

**OGRANICZENIA UŻYTKOWANIA:** Należy przestać korzystać z łóżeczka dziecięcego, gdy dziecko nauczy się siedzieć bez pomocy, podciągać się do góry lub podierać się na rękach i kolanach.

Maksymalna waga: 11,3 kg (25 funtów)

Maksymalny wiek: 6 miesięcy

## ⚠️ OSTRZEŻENIE

- Nieprzestrzeganie niniejszych ostrzeżeń i instrukcji może spowodować poważny uraz lub śmierć.
- Przed użyciem produktu należy przeczytać instrukcję obsługi.
- Należy zaprzestać użytkowania produktu jak tylko dziecko nauczy się siedzieć, klęczeć lub podciągać się.
- Umieszczenie dodatkowych obiektów w produkcie może doprowadzić do uduszenia.
- Nie wolno umieszczać produktu w pobliżu innego produktu, który może spowodować ryzyko uduszenia, np. sznurków, sznurków żaluzji/zaston itp.
- W produkcie nie używać więcej niż jednego materaca.
- Produkt powinien być umieszczony na poziomej podłodze.
- Małe dzieci nie mogą bawić się w pobliżu łóżeczka bez nadzoru.
- **NIE UŻYWAĆ** łóżeczka, jeśli brakuje jakiegokolwiek części, jest ona uszkodzona lub złamana. Prosimy o kontakt z wyznaczonym, oficjalnym dystrybutorem 4moms® (za pośrednictwem witryny [global.4moms.com](http://global.4moms.com)), aby uzyskać części zamienne, a w razie potrzeby instrukcję obsługi. NIE stosować części zastępczych. Należy upewnić się wszystkie elementy montażowe są odpowiednio dokręcone i zabezpieczone.
- Należy zawsze zapewnić dziecku odpowiedni nadzór niezbędny dla jego bezpieczeństwa.

## ⚠️ OSTRZEŻENIE

- Nie wolno próbować podnosić ani przemieszczać produktu, gdy w środku znajduje się dziecko.
- Nie podnosić produktu za poręcze gondoli. Produkt należy podnosić za podstawę.
- Należy zwracać uwagę na ryzyko powodowane przez palące się papierosy, otwarty ogień lub inne źródła wysokiej temperatury, takie jak ogień z urządzeń elektrycznych lub gazowych itp. w pobliżu gondoli.
- Należy upewnić się, że pręty są zabezpieczone, gdy dziecko znajduje się w łóżeczku.
- mamaRoo sleep™ posiada wewnętrzny wentylator, który może pracować nawet 20 minut po zatrzymaniu się łóżeczka. Nie odłączać przewodu zasilającego, gdy wentylator pracuje.
- Materac jest przeznaczony do użytku wyłącznie z łóżeczkiem dziecięcym mamaRoo sleep™ 4moms.

## ⚠️ OSTRZEŻENIE

### NIEBEZPIECZEŃSTWO UDUSZENIA: Niemowlęta uległy uduszeniu

- W przestrzeni między dodatkową wyściółką a bokiem gondoli.
- Na miękkiej wyściółce.

Należy używać wyłącznie materacyka (o maksymalnej grubości 20 mm) i prześcieradeł dostarczonych przez firmę 4moms®. NIGDY nie należy dodawać poduszki, kołdry lub innego materaca jako wyściółki.

- Aby zmniejszyć ryzyko SIDS (nagła nieoczekiwana śmierć zdrowego dziecka), pediatrzy zalecają, aby zdrowe dzieci były umieszczane do snu na plecach, o ile lekarz nie zaleci innej pozycji.

Urządzenie nie może być używane przez osoby (w tym dzieci) o ograniczonych zdolnościach fizycznych, sensorycznych lub umysłowych lub bez doświadczenia i wiedzy, chyba że są nadzorowane lub zostały poinstruowane; Dzieciom pozostającym pod nadzorem nie wolno bawić się urządzeniem. Urządzenia należy używać wyłącznie z dostarczonym zasilaczem.

## Czyszczenie mamaRoo sleep™:

### GONDOLA

Plamy na materiale gondoli i siatki należy czyścić używając łagodnego mydła, ciepłej wody i miękkiej, czystej szmatki. Przed czyszczeniem przetestować na niewielkim obszarze, aby upewnić się, że nie powstaną przebarwienia lub uszkodzenia. Nigdy nie używać środka bielącego.

### MATERAC

Materac ma wodoodporną powłokę. Można go wyczyścić używając łagodnego mydła, ciepłej wody i miękkiej, czystej szmatki. Przed ponownym użyciem dokładnie wysuszyć.

### PRZEŚCIERADŁA

Prac w pralce z rzeczami o podobnym kolorze, w zimnej wodzie i używając łagodnego środka czyszczącego. Nigdy nie używać środka bielącego. Suszyć w suszarce w niskiej temperaturze i niezwłocznie wyjąć z suszarki.

### RAMA/PODSTAWA

Komponenty mamaRoo sleep™ wykonane z tworzywa sztucznego lub metalu można wytrzeć używając roztworu łagodnego mydła, ciepłej wody i miękkiej,

czystej szmatki. Nie zanurzać gondoli ani żadnych komponentów wykonanych z tworzywa sztucznego lub metalu.

### EKRAN LCD

Do czyszczenia ekranu LCD należy użyć wilgotnej szmatki, a następnie wysuszyć go suchą szmatką. Do czyszczenia ekranu LCD nie używać żadnych środków czyszczących, takich jak środek do mycia szyb czy mydło, jak również nie naciskać mocno na ekran.

## Utrzymanie w należytym stanie

Aby dziecko było zawsze bezpieczne, należy okresowo kontrolować produkt i upewnić się, że wszystkie połączenia są odpowiednio zabezpieczone, nie wykazują oznak zużycia lub nieprawidłowego użycia oraz nie są uszkodzone ani połamane. W celu uzyskania części zamiennych lub instrukcji należy skontaktować się z firmą 4moms®. Nigdy nie stosować części zastępczych.

## Gwarancja

Wszystkie produkty 4moms® są objęte przynajmniej dwunastomiesięczną (12 miesięcy) gwarancją. Gwarancja ta może różnić się w zależności od kraju i podlega warunkom obowiązującym w kraju pierwotnego zakupu, aby spełniać wymogi obowiązującego prawa. Jeśli jest to dozwolone przez prawo, gwarancja jest ważna tylko w kraju pierwotnego zakupu na nowe produkty zakupione od autoryzowanego sprzedawcy lub dystrybutora 4moms®. Aby uzyskać szczegółowe informacje na temat jakichkolwiek roszczeń gwarancyjnych, prosimy o kontakt z lokalnym dystrybutorem 4moms® w kraju pierwotnego zakupu. Wykaz dystrybutorów można znaleźć w witrynie [www.global.4moms.com](http://www.global.4moms.com).

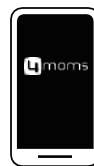

### Aplikacja 4moms

Umożliwia kontrolowanie ruchu, dźwięku, oraz ustawienie zegara. Aby uzyskać informacje na temat konfiguracji i instrukcję użytkowania, należy pobrać aplikację 4moms®.

Urządzenie wyłączy się automatycznie po 4 godzinach, o ile nie zostanie inaczej zaprogramowane za pomocą aplikacji.

# ВНИМАНИЕ! ВНИМАТЕЛЬНО ПРОЧИТАЙТЕ И СОХРАНИТЕ ДЛЯ СПРАВКИ В БУДУЩЕМ

**ОГРАНИЧЕНИЯ В ИСПОЛЬЗОВАНИИ. Как ■ ребенок научиться сидеть без помощи, подтягиваться на руках или стоять на коленях, прекратите использовать кроватку.**

Максимальный вес: 11,3 кг (25 фунтов)

Максимальный возраст: 6 месяцев

Размеры спального места: длина 75 см, ширина 44 см.

## ⚠ ПРЕДОСТЕРЕЖЕНИЕ

- Несоблюдение следующих предостережений и инструкций может привести к серьезным травмам или смерти.
- Не используйте изделие без предварительного ознакомления с инструкцией по применению.
- Как только ребенок научится сидеть, стоять на коленях или подтягиваться на руках, прекратите использовать изделие.
- Нахождение дополнительных предметов в изделии может привести к удушью.
- Не помещайте изделие близко к другому изделию, например веревкам, шнурам для жалюзи/штор и т. п., поскольку это может создавать угрозу удушья или защемления.
- Не используйте более одного матраса в изделии.
- Изделие следует разместить горизонтально на полу.
- Маленькие дети не должны играть без присмотра рядом с кроваткой.
- НЕ используйте кроватку, если какие-либо детали отсутствуют, повреждены или сломаны. Для замены деталей и получения инструкций обратитесь к назначенному вам официальному дистрибьютору 4toms® (через сайт [global.4toms.com](http://global.4toms.com)). НЕ заменяйте детали. Убедитесь, что все крепежи для сборки надежно затянуты.

## ⚠ ПРЕДОСТЕРЕЖЕНИЕ

- Для постоянной безопасности вашего ребенка важно, чтобы он всегда находился под присмотром.
- Не пытайтесь поднимать или перемещать изделие, когда в нем находится ваш ребенок.
- Не поднимайте изделие за перила люльки. Поднимая изделие, придерживайте его за основу.
- Учитывайте опасности, создаваемые подкуренными сигаретами, открытым огнем и другими источниками сильного тепла, такими как электрические камины, газовые камины и т. п., расположенными рядом с кроваткой.
- Всегда, когда ваш ребенок находится в изделии, пазы должны быть надежно закреплены в необходимом положении.
- Устройство mamaRoo sleep™ имеет внутренний вентилятор, который может продолжать работать до 20 минут после остановки движения. Не отсоединяйте шнур питания, пока работает вентилятор.
- Используйте этот матрас только с люлькой mamaRoo sleep™.

## ⚠ ПРЕДОСТЕРЕЖЕНИЕ

### ОПАСНОСТЬ УДУШЕНИЯ! Удушье младенцев имело место:

- В щелях между дополнительной прокладкой и краем люльки
- На мягких постельных принадлежностях

Используйте только предоставленные 4moms® простыни и матрас (максимальная толщина 20 мм). НИКОГДА не подкладывайте подушку, ватное одеяло или дополнительный матрас в качестве подкладки.

- Для снижения риска СВДС детские врачи рекомендуют укладывать спать здоровых младенцев на спину при отсутствии других указаний врача.

Устройство не должно использоваться лицами (включая детей) с ограниченными физическими, чувствительными или умственными способностями, или при нехватке опыта и знаний, за исключением использования под присмотром или при условии проведения инструктажа. Дети, находящиеся под присмотром, не должны играть с прибором. Устройство должно использоваться только с поставляемым источником питания.

## Очистка вашего устройства mamaRoo sleep™:

### ЛЮЛЬКА

Очищайте пятна на ткани люльки и сетчатом материале мягким мылом, теплой водой и мягкой чистой тканью. Сначала проверьте на небольшом участке ткани, чтобы не допустить обесцвечивания или повреждения. Никогда не используйте отбеливатель.

### МАТРАЦ

Матрац имеет водостойкое покрытие. Вы можете аккуратно очистить пятно, используя мягкое мыло, теплую воду и мягкую чистую ткань. Перед повторным использованием тщательно высушите на воздухе.

### ПРОСТЫНИ

Машинная стирка с похожими по цвету вещами в холодной воде с мягким моющим средством. Никогда не используйте отбеливатель. Сушите в барабанной сушилке при низкой температуре и сразу вынимайте.

### РАМА/ОСНОВА

Пластиковые и металлические элементы mamaRoo sleep™ можно протирать с помощью мягкого мыла, теплой воды и мягкой чистой ткани. Не погружайте устройство либо его пластиковые или металлические компоненты в воду.

### ЖК-ДИСПЛЕЙ

Используйте слегка влажную ткань для очистки ЖК-дисплея и вытрите насухо мягкой тканью. Не используйте чистящие растворители, такие как очиститель для стекла или мыло, для очистки ЖК-дисплея и не давите сильно на экран.

## Уход за изделием

Для обеспечения безопасности вашего ребенка периодически проверяйте изделие, чтобы убедиться, что все соединения надежно закреплены, на них нет следов износа или неправильного использования и что они не повреждены и не сломаны. Для замены деталей и получения инструкций обращайтесь к 4moms®. Никогда не заменяйте одни детали другими.

## Гарантия

На все изделия 4moms® действует гарантия не менее двенадцати (12) месяцев. Гарантия может варьироваться в зависимости от страны и регулируется условиями, установленными в стране первоначальной покупки, в соответствии с действующим законодательством. Если это разрешено законом, гарантия действительна только в стране первоначальной покупки и для новых продуктов, приобретенных у авторизованного розничного продавца или дистрибьютора 4moms®. Для получения полной информации или заявления претензии по гарантии обратитесь к местному авторизованному дистрибьютору 4moms® в стране первоначальной покупки. Со списком дистрибьюторов можно ознакомиться на [www.global.4moms.com](http://www.global.4moms.com).

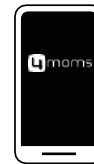

## Приложение 4moms

Регулируйте движение, звук, и устанавливайте таймер. Загрузите приложение 4moms®, если вам нужны инструкции по настройке и использованию.

Устройство отключится автоматически через 4 часа, если иное не запрограммировано через приложение.



## ⚠️ نائح ذئور

- عدم اتباع هذه النائح ذئورات والنائح لئومات ؤد ئنس بب نئ ءصابة ؤطيرة أو الوئاة.
- الئسئئءموا هذا المنئئء ؤبل ؤراة النائح لئومات أو ؤلئ
- ئوؤنوا عن اسئءءام المنئئء بمءرء أن ئئمءن الئئل من الءلوس أو الءرءوع أو سءب نئسه للألعلئ.
- ؤد ؤؤءئ وءع عناصر ءضائف نئ المنئئء ءلى اللئئئئاق.
- الئئعوا المنئئء بالؤرب من منئئء آءر ، مماء ؤد ؤرء لءءر اللئئئئاق أو انءءام النئئئس، علئ سبئل المنئئء ؤبال، ؤبال الزائفة/ السئارة، وماء ءلى ذلك.
- الئسئئءموا أءءر من مرئبة واءءة نئ المنئئء.
- ؤءب وءع المنئئء علئ أرضفة أنؤفة.
- ؤءب آل ؤلعب الئلئئال الصءار بءون مرؤبة بالؤرب من مءء الئلئال.
- الئسئئءموا مءء الئلئال ءذا ءانء مناء ءءاء منؤوءة، أو نائفة، أو مءسورة. ؤرءى الئلئال بالموزع الءسمئ المع ؤن لءى 4moms® (الءصاء بك) علئ [global.4moms.com](http://global.4moms.com) لؤلءء الءؤار وءئفاءات النائح لئومات ءذا لزم الءر. الئسئئءلوا الءءاء بأءرى ءؤر مناسبة. ئكءوا من ربلء ؤرءءاء النائح مئء باءءام بشءل صءءء.
- ونروا ءائءمًا المرؤبة الالءمة للءناظ علئ سالمة لئلئك.

## ءام! اقروءها بعنائفة واءئئظوا بها للءرءوع ءلئها نئمءا بعءء

قئوء الئسئئءءام: ئوؤنوا عن اسئءءام هذا المءء ؤنمءا ئسئئظوع الئلئ الءلوس ءون مساعءة، أو شء نئسه نءو الالعلئ، أو ءئاع نئسه الالعلئ اسئئنا ؤءا علئ ؤءءه وركبئءه.

الءء اللؤصئ للوزن: 11.3 ءالء (25 باونء)  
الءء اللؤصئ للسن: 6 أشءر

## ⚠️ تحذير

### خطر الاختناق: تعرض الرضع للاختناق

• ني النجوات بيّن وسادة إضانيّة وأحد جوانب مهد الطفل

• على المنرش اللين

استخدموا المربّبة نؤط (أوصى سمك هو 20 مم) وأغطّية السرير المدمّمة من 4moms®. ال  
نضّينوا أي وسادة، أو بطانيّة، أو مربّبة أخرى للخشو.

• لتؤلّول خطر الإصابة بمّالزمة موت الرضع المّناجئ (SIDS)، يوصي أطباء الأطفال بوضع

ال يّجوز استخدام الجهاز من قبل أشخاص (بما ني ذلك الأطنال) ذوي التّدرات البدنيّة أو  
الحسيّة أو العؤليّة المّخنضة، أو من يتّورون الخبرة والمعرفة، ما لم يّم الإشراف عليهم أو  
تزوّدهم بتعليمات؛ يّجب أل يّلعّب الأطنال بالجهاز حتى مع الإشراف عليهم. يّجب استخدام  
محول الطاقة المّوجود برنقة الجهاز نؤط عند استخدام الجهاز. الرضع الأصحاء على ظهورهم  
للنوم، ما لم يوصي طبيّبك بخالف ذلك.

## ⚠️ تحذير

• ال نحاوّلوا شد المّنج أو نؤلاه أثناء وجود طفلك نيه.

• ال نشدوا المّنج باستخدام نضبان المهد الصغّر. يّرجى سحب الوحدة من التّاعدة.

• اعلموا أن السجائر المشعلّة، ومصادر النار المكشونة، وغّيرها من مصادر الحرارة الشديّة،  
مّثل جرائق النّضبان الكهربائيّة، وجرائق الغاز، وما إلى ذلك ني المناطق التّريبية من سرير  
الطفل تشكل خطرًا كبيرًا.

• تأكّدوا من تثبيت نضبان مهد الطفل ني مكانها عندما يكون طفلكم داخل المّنج.

• يّحتوي mamaRoo sleep™ على مروحة داخلية تُدّسّمر ني العمل لمدة تصل إلى  
20 دؤيّة بعد توفّر الحركة. ال ننصّلوا سلك الكهرباء أثناء نشغول المروحة.

• هذه المربّبة مخصّصة للاستخدام نؤط مع مهد النوم mamaRoo sleep™ من 4moms

## العناية

من أجل الحفاظ على سلامة أطفالك، انحصروا المينج دور كوا للباتكد من تلبوت جموع الوصالت بأمان، وعدم ظهور علامات تاكل أو سوء استعمال، وعدم تالنها أو كسرهما. انصلوا بـ 4moms للاحصول على قطع الغيار والاعتمادات إذا لزم الأمر. ال نصلبدالوا الأجزاء بأخرى غير مناسبة.

## الضمان

جميع منتجات 4moms مغطاة بضمان ال نزل عن الثاني عشر (12) شهرا. يُد تخلف الضمان حسب البلد ويخضع للشروط المصوص عليها ني باد الشراء الصلي، من أجل المبتال للواون المعمول به. على حسب الواون المسموح به، يكون الضمان سار كوا نط ني باد الشراء الصلي، وكذلك بالنسبة للمنتجات الجديدة التي تم شراؤها من ماجر التجزئة أو الموزع المعتمد من 4moms. للاحصول على تفاصيل كاملة أو لتتدبم أي مطالبة بالضمان، نرجى الاتصال بالموزع المحلي المعتمد لشركة 4moms ني باد الشراء الصلي. يمكن العثور على قائمة الموزعين على الموقع الإلكتروني [www.global.4moms.com](http://www.global.4moms.com).

## تطبيق 4moms

تحميلوا ني الحركة والصوت وضبط الموقت. لإلعداد وتعليمات الاستخدام، نوما بتنزيل تطبيق 4moms.

سنتم إرفاق تشغول الوحدة نالوانوا بعد 4 ساعات ما لم نتم برمجتها مع التطبيق.



## كف mamaRoo الخاص بك:

## مهد الطفل

استخدموا كاش مهد الطفل وأنسجة الشبكة باستخدام صابون لطيف، وماء دافئ، وطقعة كاش زاعمة ونظيفة اختبروا مساحة من كورة من الكاش أو كوا للباتكد من أنه لن يكون هناك أي تغير ني اللون أو تالف. ال نصلخدموا مواد التبييض.

## المربطة

تجنوبي المربطة على غطاء مزاوم للماء. يمكنكم تنظيف الكاش بنق باستخدام صابون لطيف، وماء دافئ، وطقعة كاش زاعمة ونظيفة. جنديوا المربطة نما كوا بالهواء قبل ال نصلخدم مرة أخرى.

## أغطية السرير

اغسلوا ني الغسالة مع غسيل ملونة مماثل بماء بارد باستخدام سائل تنظيف خفيف. ال نصلخدموا مواد التبييض. استعمالوا من كنف الغسالة ني مكان من خنض الحرارة ثم نوما بإزالة على النور.

## الطار/القاعدة

يمكن مسح المكونات البالمنبكية والمعدينية ني mamaRoo sleep باستخدام صابون لطيف، وماء دافئ، وطقعة كاش زاعمة ونظيفة. ال نصلدموا الوحدة أو أي مكونات بالنسكية أو معدنية ني الماء.

## شاشة LCD

استخدموا طقعة كاش مباللة نالال لتنظيف شاشة LCD ونونها بطقعة كاش زاعمة. ال نصلدموا أي مذبذبات للتعطيل مماثل من نطق الزجاج أو الصابون لتنظيف شاشة LCD وال نصلغطوا بشدة على الشاشة.

Information Published	Value	Unit
Helms-Man(Hui Yang) Electric Ltd. Xin Xu, Hui Yang, Guang Dong, China		
SRB1203000V		
Input Voltage	100-240	V
Input AC Frequency	50-60	Hz
Output Voltage	DC 12.0	V
Output Current	3.0	A
Output Power	36.0	W
Average Active Efficiency	88.52%	%
Efficiency at low load (10%)	84.61%	%
No-Load Power Consumption	0.09	W

912 Fort Duquesne  
Pittsburgh, PA 15222  
www.4moms.com  
1-888-614-6667

© 2020 Thorley Industries LLC d.b.a. 4moms®  
All Rights Reserved.  
US and International Patents and Pending Patents  
Patent Information Available at [www.4moms.com/patents](http://www.4moms.com/patents)

4moms® and mamaRoo sleep™ are registered or pending trademarks in the United States and other jurisdictions owned by Thorley Industries LLC, d.b.a. 4moms®.

The Bluetooth® word mark and logos are registered trademarks owned by Bluetooth SIG, Inc. and any use of such marks by 4moms® is under license.  
Other trademarks and trade names are those of their respective owners.

- ✔ EN 1130:2019
- ✔ EN 16890:2017

**Model: 1040**

4010938-3: EU